

NBT100EU

Nobby believes everyone can be beautiful.
Our imagination and technology support the professionals
who bring out this beauty.

Linear Motor Hair Trimmer

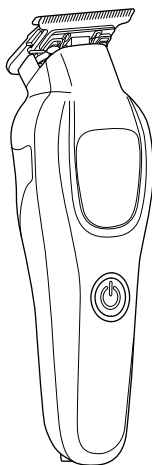

User manual

- Before using this appliance, please read the user manual properly to correctly use it. In particular, be sure to thoroughly read and closely follow the Safety Warnings, as they are precautions for preventing personal injury and property damage.
- Store the user manual in a location where it can easily be accessed at any time.

Safety Warnings

- This appliance uses a lithium-ion battery.
- Be sure to observe the following precautions when using it.
 - Never throw it into the fire. Do not heat it.
Do not leave it in a high-temperature place such as near flames or under direct sunlight.
 - Do not disassemble or modify it. Do not stick it with a nail, tread on it or subject it to strong impact.
- If any fluid leaking from the rechargeable battery gets into your eyes, do not rub them. Rinse your eyes thoroughly with clean water such as tap water, and then see a doctor immediately. If it sticks on your skin or clothing, immediately rinse it off with tap water or other clean water, and then seek medical advice.
- This appliance uses a lithium-ion battery. The appliance should not be disposed of as general waste. Take it to a dedicated collection point like a retail store or a municipal waste collection site.
- After charging or using the appliance with the adapter, make sure to check that the switch is turned "OFF," and then disconnect the adapter from the outlet.
- Make sure to insert the power plug all the way into the outlet.
- Pull on the adapter instead of the power cable when unplugging the appliance.
- Clean the power plug regularly to remove dust.
- Always use voltage of AC 100-240 V.
- Do not plug in too many appliances, or use in a way that exceeds the power AC outlet's rated current.
- Do not charge the appliance continuously for 24 hours or longer.
- Regarding the appliance's power cable, do not damage it, forcibly bend it, twist it, pull it, load any heavy weight onto it, bring it near any hot object, pinch it, modify it, or have it bundled it during appliance use.
- Do not use if the following occurs:
 - It activates or deactivates unintentionally during use;
 - The power cable remains twisted;
 - The base of the power cable or adapter is deformed or damaged;
 - The power plug is loose in the AC outlet; or
 - The power cable is abnormally hot.
- Do not wrap the power cable around the adapter or the main unit.

-
- Do not let a child use the appliance alone. Do not use it on babies. Do not have a child close by when using it.
 - This appliance should be stored out of reach of children.
 - This appliance is not intended for use by persons (including children) with reduced physical, sensory or mental capabilities, or lack of experience and knowledge, unless they have been given supervision or instruction concerning use of the appliance by a person responsible for their safety.
 - Children should be supervised to ensure that they do not play with the appliance.
 - Cleaning and user maintenance shall not be made by children without supervision.
 - Keep the packaging materials, accessories, and removed parts out of reach of children.
 - Do not use or store the appliance in the bathroom, in a humid environment, or near water.
 - Do not place the appliance in water or pour water on it.
 - Do not use the appliance with wet hands.
 - Do not modify the appliance. No one other than the repair engineer should disassemble or repair the appliance. Do not disassemble the blade.
 - Make sure to turn the switch to "OFF" after use.
 - Before use, always check the blade for deformation or damage.
 - Be sure to oil the blade before use and after maintenance.
 - Make sure to turn the switch to "OFF" before attaching or removing the blade or comb. Be careful not to turn the switch to "ON" during attaching or removal.
 - Always use the supplied adapter, power cable, and charging stand with the appliance. Do not use the supplied adapter or power cable with any other appliance.
 - Do not place hair pins, clips, or other metal objects on the charging stand.
 - Do not move the switch too quickly. Do not put the switch in a halfway position.
 - Be careful not to let the appliance fall or sustain impact.
 - Do not use the appliance if the comb or main unit is damaged or deformed, or when the internal structure is exposed.
 - Be careful not to put perm solutions or hair spray on the main unit or blade.
 - Do not use it for purposes other than hairdressing such as on pets.
 - This appliance contains batteries that are non-replaceable.
 - The appliance is only to be used with the power supply unit provided with the appliance.

Part names and functions

Specifications of products and parts are subject to change without notice.

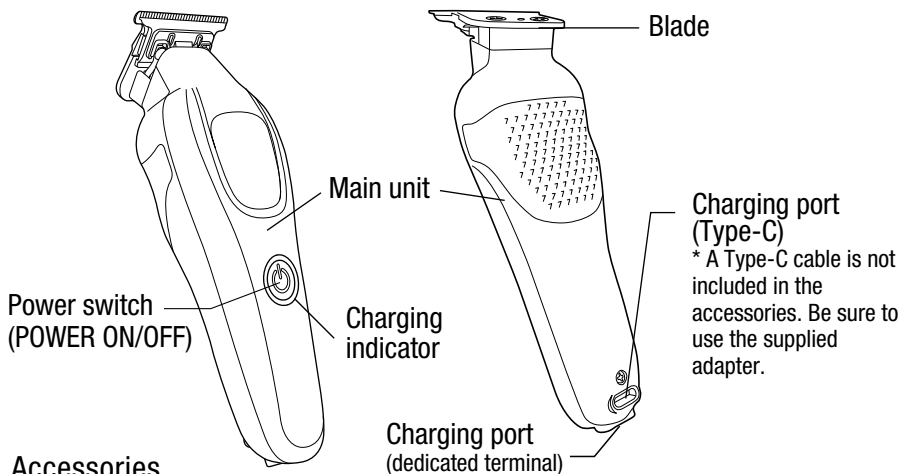

Accessories

- Charging stand
The main unit can be mounted on it.



- Comb set
1.5 mm, 3 mm, 4.5 mm, × 1 each
The illustration shows a comb with the cut height of 3 mm.



- Cleaning brush



- Adapter
TPA-418B050200VU01

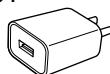

- Power cable
Appliance plug

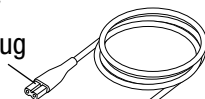

- Power plug (Type-A)



- Oil
*Remove the cap and insert the tip of the cap into the top of the container to make a hole.



Charging and use

WARNING

- For the purposes of recharging the battery, only use the detachable supply unit provided with this appliance.

Model: TPA-418B050200VU01
Model: TA036190

Caution

- Do not plug the dedicated terminal and a Type-C terminal simultaneously to charge the appliance. Always use either of the terminals when charging.
- Be sure to use the dedicated adapter, power cable, and charging stand.
- Even if you will not be using it for a long time, charge the battery regularly, or about once every six months.
- Keep the oil out of reach of children. If the oil is swallowed, have the child drink a lot of water to induce vomiting, and then see a doctor. If the oil gets into the eyes, immediately rinse them thoroughly with running water, and then see a doctor.

✗ Never plug them at the same time

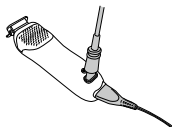

*When using the appliance for the first time or after six months or longer, fully charge the appliance (for about 3.5 hours) before use. Alternatively, you can plug the adapter into the AC outlet. Charge the battery for ten minutes or longer if the battery level is low.

- 1 When using the appliance without plugging, turn the power switch to "OFF" and charge the battery.

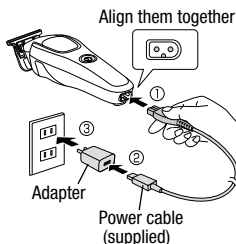

The charging indicator will illuminate, and the battery will be fully charged for about 3.5 hours.

*Do not charge the battery continuously for 24 hours or longer.

The charging indicator illuminates or flashes depending on the battery level as shown below.

Illuminates: The battery is fully charged / the appliance is battery-powered

Flashes slowly (at an interval of two seconds): The battery is being charged / the appliance is plugged into the AC outlet

Flashes quickly (at an interval of one second): The battery runs out

- When charging the appliance on the charging stand

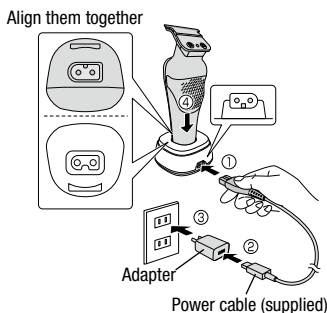

- When charging the appliance with a separately sold Type-C cable

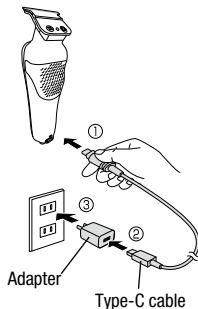

Charging and use

2 Add one or two drops of the supplied oil to the appliance.

3 Turn the power switch to "ON" before use.

When plugging in the appliance into the AC outlet, plug the adapter using the same procedure as charging.

*The main unit may be hot during use, but this is normal. You can keep using it.

4 Turn the switch to "OFF" after use.

*Unplug the adapter from the outlet if it will not be used for one week or longer.

How to replace the comb

Turn the power switch to "OFF," and then unplug the adapter before replacing the comb.

Caution

- Be careful to avoid injuries when mounting and removing the comb.

■ How to mount

Put the comb to be used on the blade.
Push the comb until the hook at the bottom of the comb fits into the recess at the bottom of the blade.

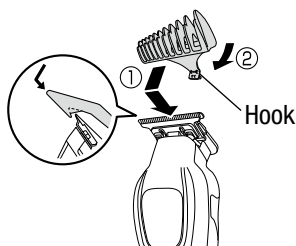

■ How to remove

Push the comb to remove as illustrated.

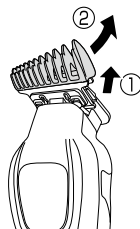

How to remove the rechargeable battery

The following instructions are steps to be done before disposal of the product. It is not a recommendation for repair. This product cannot be repaired by the customer.

- ① Remove the power cable from the main unit, and then turn the power switch to ON to discharge the rechargeable battery until the hair cutter stops working completely.

② Turn the switch to OFF.

- ③ Remove the screws (2) from the blade.

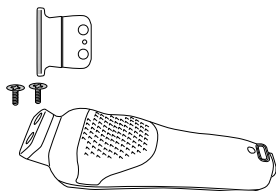

- ④ Remove the screw (1) from the back side of the main unit.

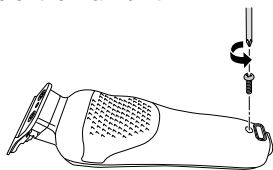

- ⑤ Remove the top cover by inserting a flathead screwdriver into the groove of the main unit.

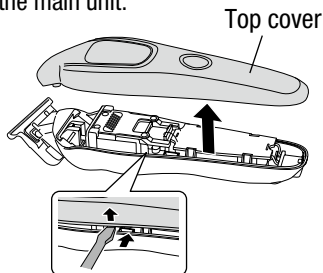

- ⑥ Remove the screws (2) from the board.

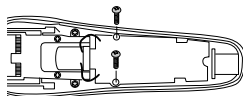

- ⑦ Cut the lead wires connected to the charging terminals one by one using nippers. Next, cut the motor wires one by one, and then remove the board from the main unit.

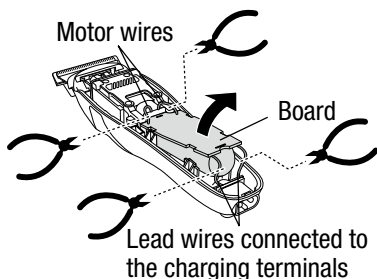

- ⑧ Cut the bonded surface between the rechargeable battery and the board using nippers, and then remove the battery.

* Make sure to cut the wire connected to the positive terminal first.

* Insulate the positive and negative terminals of the rechargeable battery and the cut lead wire ends with adhesive cellophane tape.

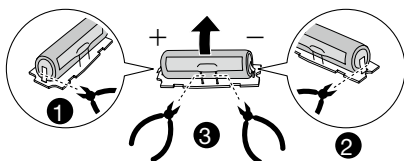

Maintenance

Turn the power switch to "OFF," and then unplug the adapter before performing maintenance.

Wipe the main unit, comb set, adapter, power cable, and charging stand

Wipe away any dirt with a dry soft cloth.

To clean off difficult dirt, immerse a cloth in soapy water or neutral detergent diluted with water, wring it dry, and then wipe away the dirt. (This is not applicable to the adapter, power cable, and charging stand.)

Clean the main unit and blade with a brush

Remove hair from the main unit and blade with the supplied cleaning brush.

Oil the blade

- (1) Put one or two drops of oil supplied with the appliance onto the areas circled in the figure.
- (2) Turn the switch to "ON," idle the appliance for several seconds to apply oil evenly, and then turn the switch to "OFF."

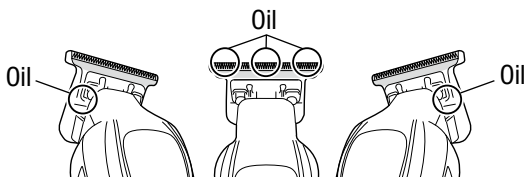

⚠ WARNING ● Keep the appliance dry.

⚠ Caution ● Never apply alcohol, benzene, or enamel remover.

Troubleshooting

Issue	Possible cause	Solution
The finished quality is poor. The cutter does not work smoothly, stops halfway, or does not work completely.	The oil has run out.	Oil the blade.
	Hair sticks to the blade.	Remove hair from the blade.
The battery runs out shortly after being charged.	The blade is not oiled.	Oil the blade.
The charging indicator flashes or illuminates but the battery cannot be charged.	A third-party adapter is used.	Use the supplied adapter.
	The appliance plug is loose in the socket of the main unit.	Fully insert the appliance plug into the socket.
The battery cannot be charged. (The charging indicator does not flash or illuminate.)	The main unit socket, the appliance plug or the USB plug is dirty.	Wipe away any dirt with a dry soft cloth.
	The adapter is defective.	Immediately stop using the appliance.
The base of the power cable or plug is deformed or damaged.	The power cable is about to break.	
Bending the power cable turns the charging indicator on or off.		
Other abnormalities or defects are present.		
The power cable or adapter is abnormally hot.	The power plug is loose in the AC outlet.	The problem may be attributed to the AC outlet.

Specification

Product name	Linear Motor HairTrimmer		
Model number	NBT100EU		
Power supply (adapter)	Input: AC100–240 V ~ 50/60 Hz output: DC 5.0 V 2.0 A		
Rated time	20 minutes	Charging time	Approx. 3.5 hours
Power cable length	Approx. 2.5 m	Recommended operating/ charging/storage temperature	10–30°C
Dimensions	Approx. 55 mm wide × approx. 39 mm deep × approx. 155 mm high (excluding the comb)		
Weight	Approx. 200 g (excluding the comb)		
Accessories	Charging stand, adapter, power cable, comb set (1.5 mm, 3 mm, 4.5 mm), cleaning brush, oil		
Power consumption (off mode)	<0.5W		

Manufacturer Information:

Company Name: Tescom Denki Co., Ltd.

Address: 15F Ochanomizu Solacity, 4-6, Kanda Surugadai, Chiyoda-ku, Tokyo, Japan, 101-0062

In order to download this user manual, please visit the TESCOM website below.
<http://www.tescom-japan.co.jp/global/>

NBT100EU

Nobby believes everyone can be beautiful.
Our imagination and technology support the professionals
who bring out this beauty.

Tondeuse à cheveux à moteur linéaire

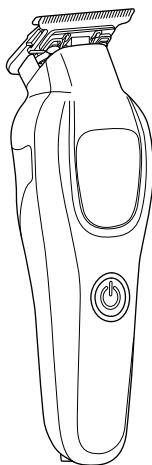

Mode d'emploi

- Avant d'utiliser cet appareil, veuillez lire attentivement ce manuel afin de l'utiliser correctement. En particulier, veuillez à lire avec attention et à suivre scrupuleusement les avertissements de sécurité, car ils contiennent des précautions visant à prévenir les blessures et les dommages matériels.
- Conservez ce manuel dans un endroit facilement accessible à tout moment.

Avertissements de sécurité

- Ce produit utilise une batterie lithium-ion.
- Veuillez à respecter les précautions suivantes lors de son utilisation.
 - Ne jamais le jeter au feu. Ne pas le chauffer.
Ne pas le laisser dans un endroit à haute température tel qu'à proximité d'une flamme ou en plein soleil.
 - Ne pas démonter ni modifier l'appareil. Ne pas le percer avec une aiguille, ne pas marcher dessus ni le soumettre à un choc violent.
- Si un liquide s'échappant de la batterie rechargeable entre dans vos yeux, ne les frottez pas. Rincez-les abondamment à l'eau claire, comme de l'eau du robinet, puis consultez immédiatement un médecin. S'il entre en contact avec votre peau ou vos vêtements, rincez immédiatement à l'eau du robinet ou à l'eau propre, puis consultez un médecin.
- Ce produit contient une batterie lithium-ion. Il ne doit pas être éliminé avec les déchets ménagers. Apportez-le à un point de collecte dédié, comme un magasin de détail ou un centre de collecte municipal.
- Après avoir chargé ou utilisé l'appareil avec l'adaptateur, assurez-vous que l'interrupteur est sur « OFF », puis débranchez l'adaptateur de la prise.
- Veuillez à insérer complètement la fiche d'alimentation dans la prise secteur.
- Tirez sur la fiche d'alimentation et non sur le cordon lors du débranchement de l'appareil.
- Nettoyez régulièrement la fiche d'alimentation pour enlever la poussière.
- Utilisez toujours une tension de 100 à 240 V CA.
- Ne branchez pas trop d'appareils sur la même prise et n'utilisez pas l'appareil d'une manière qui dépasse le courant nominal de la prise secteur.
- Ne chargez pas le produit en continu pendant 24 heures ou plus.
- Concernant le cordon d'alimentation, ne le détériorez pas, ne le pliez pas de force, ne le tordez pas, ne le tirez pas, ne placez aucun objet lourd dessus, ne l'approchez pas de sources de chaleur, ne le pincez pas, ne le modifiez pas et ne le laissez pas enroulé pendant l'utilisation.
- N'utilisez pas l'appareil dans les cas suivants :
 - Il s'allume ou s'éteint de manière inopinée pendant l'utilisation.
 - Le cordon d'alimentation reste tordu ;
 - La base du cordon ou de l'adaptateur est déformée ou endommagée ;
 - La fiche d'alimentation est lâche dans la prise secteur ; ou
 - Le cordon d'alimentation est anormalement chaud.
- Ne pas enrouler fermement le cordon d'alimentation autour de l'adaptateur ou de l'unité principale.
- Ne laissez pas un enfant utiliser l'appareil seul. Ne l'utilisez pas sur les bébés. Ne laissez pas un enfant à proximité pendant l'utilisation.

- L'appareil doit être rangé hors de portée des enfants.
- Cet appareil ne doit pas être utilisé par des personnes (y compris les enfants) dont les capacités physiques, sensorielles ou mentales sont réduites, ou qui manquent d'expérience et de connaissances, sauf si elles ont reçu des instructions ou sont surveillées par une personne responsable de leur sécurité.
- Les enfants doivent être surveillés pour s'assurer qu'ils ne jouent pas avec l'appareil.
- Le nettoyage et l'entretien par l'utilisateur ne doivent pas être effectués par des enfants sans supervision.
- Gardez le matériau d'emballage, les accessoires et les pièces retirées hors de portée des enfants.
- Ne pas utiliser ni entreposer l'appareil dans la salle de bain, dans un environnement humide ou à proximité d'une source d'eau.
- Ne pas plonger l'appareil dans l'eau ni verser de l'eau dessus.
- Ne pas utiliser l'appareil avec les mains mouillées.
- Ne pas modifier l'appareil. Seul un technicien agréé est autorisé à le démonter ou à le réparer. Ne pas démonter la lame.
- Assurez-vous de mettre l'interrupteur sur « OFF » après utilisation.
- Avant utilisation, vérifiez toujours que la lame n'est ni déformée ni endommagée.
- Veillez à huiler la lame avant l'utilisation et après l'entretien.
- Assurez-vous de mettre l'interrupteur sur « OFF » avant d'attacher ou de retirer la lame ou le peigne. Faites attention à ne pas mettre l'interrupteur sur « ON » pendant ces manipulations.
- Utilisez toujours l'adaptateur, le cordon d'alimentation et le socle de chargement fournis avec le produit. Ne pas utiliser l'adaptateur ou le cordon d'alimentation fournis avec un autre produit.
- Ne pas poser d'épingles à cheveux, de pinces ou d'autres objets métalliques sur le socle de chargement.
- Ne pas commuter l'interrupteur trop rapidement. Ne pas laisser l'interrupteur en position intermédiaire.
- Faites attention à ne pas faire tomber l'appareil ni à le soumettre à un choc.
- Ne pas utiliser l'appareil si le peigne ou l'unité principale est endommagé ou déformé, ou si la structure interne est exposée.
- Faites attention à ne pas projeter de solution permanente ou de laque sur l'unité principale ou la lame.
- Ne pas utiliser à d'autres fins que la coiffure, par exemple sur des animaux domestiques.
- Cet appareil contient des batteries qui ne sont pas remplaçables.
- L'appareil doit uniquement être utilisé avec l'unité d'alimentation fournie avec lui.

Noms et fonctions des pièces

Les spécifications des produits et des pièces peuvent être modifiées sans préavis.

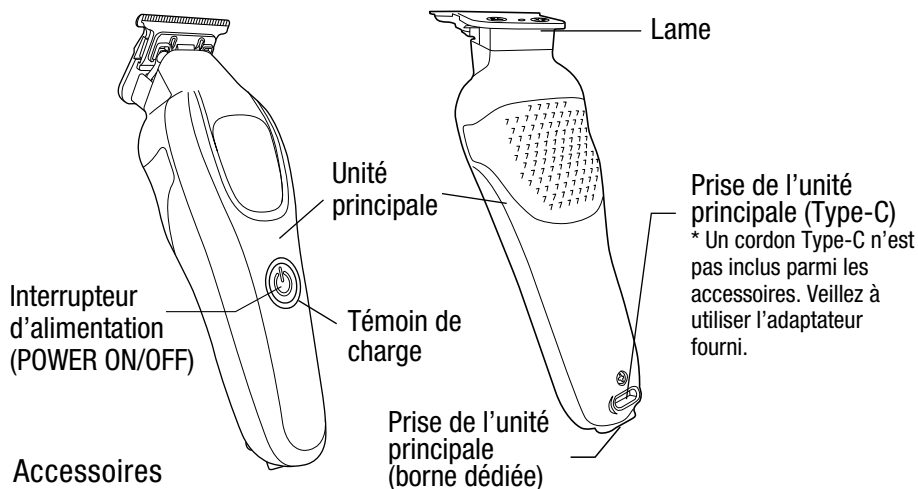

Accessoires

- **Socle de chargement**
L'unité principale peut y être placée.

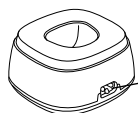

Prise du socle de chargement

- **Jeu de peignes**
1,5 mm, 3 mm, 4,5 mm, × 1 chacun
L'illustration montre un peigne avec une hauteur de coupe de 3 mm.



- **Brosse de nettoyage**



- **Adaptateur**
TPA-418B050200VU01

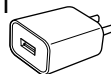

- **Cordon d'alimentation**
Fiche de l'appareil



Fiche secteur (Type-A)

- **Huile**
*Retirez le capuchon et insérez la pointe du capuchon dans le haut du récipient pour percer un trou.



Chargement et utilisation



Avertissement

- Pour recharger la batterie, utilisez uniquement l'unité d'alimentation amovible fournie avec cet appareil.

Modèle: TPA-418B050200VU01
Modèle: TA036190



Précaution

- Ne pas brancher simultanément la borne dédiée et la borne Type-C pour charger l'appareil. Toujours utiliser l'une ou l'autre pour la charge.
- Veillez à utiliser l'adaptateur, le cordon d'alimentation et le socle de chargement dédiés.
- Même si vous ne l'utilisez pas pendant une longue période, rechargez régulièrement la batterie, environ une fois tous les six mois.
- Gardez l'huile hors de portée des enfants.
Si de l'huile est avalée, faites boire beaucoup d'eau à l'enfant pour provoquer des vomissements, puis consultez un médecin. Si l'huile entre dans les yeux, rincez-les immédiatement abondamment à l'eau courante, puis consultez un médecin.

✗ Ne jamais les brancher en même temps.

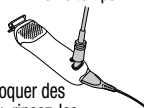

*Lors de la première utilisation ou après six mois ou plus sans utilisation, chargez complètement l'appareil (pendant environ 3,5 heures) avant de l'utiliser. Vous pouvez également brancher l'adaptateur sur la prise secteur. Si le niveau de batterie est faible, chargez la batterie pendant au moins dix minutes.

- 1 Lors de l'utilisation sans branchement, mettez l'interrupteur sur « OFF » et chargez la batterie.

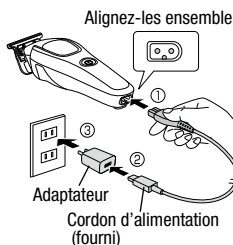

Le témoin de charge clignotera, et la batterie sera complètement chargée en environ 3,5 heures.

*Ne pas charger la batterie en continu pendant 24 heures ou plus.

Le témoin de charge s'allume ou clignote selon le niveau de batterie :
Allumé : La batterie est complètement chargée / l'appareil fonctionne sur batterie

Clignote lentement (toutes les deux secondes) : La batterie est en cours de charge / l'appareil est branché sur secteur

Clignotement rapide (toutes les secondes) : La batterie est épuisée

- Lors de la charge de l'appareil sur le socle de chargement
- Lors de la charge de l'appareil avec un cordon Type-C vendu séparément

Alignez-les ensemble

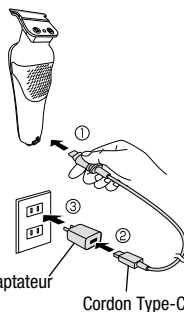
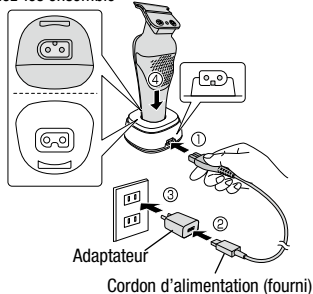

- 2 Ajoutez une ou deux gouttes d'huile fournie sur le produit. (Voir page 3)

Chargement et utilisation

- 3 Mettez l'interrupteur sur « ON » avant utilisation. Lors du branchement de l'appareil sur la prise secteur, branchez l'adaptateur selon la même procédure que pour la charge.
*L'unité principale peut devenir chaude pendant l'utilisation, mais cela est normal. Vous pouvez continuer à l'utiliser.
- 4 Mettez l'interrupteur sur « OFF » après utilisation.
*Débranchez l'adaptateur de la prise s'il ne sera pas utilisé pendant une semaine ou plus.

Comment remplacer le peigne

Mettez l'interrupteur sur « OFF », puis débranchez l'adaptateur avant de remplacer le peigne.



Précaution

- Faites attention à éviter toute blessure lors de la pose et du retrait du peigne.

■ Comment effectuer la pose

Placez le peigne à utiliser sur la lame.
Poussez le peigne jusqu'à ce que le crochet situé au bas du peigne s'emboîte dans l'encoche au bas de la lame.

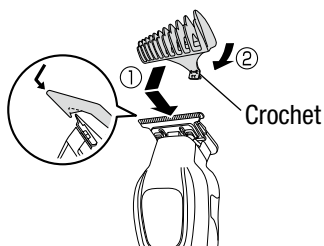

■ Comment effectuer le retrait

Poussez le peigne pour le retirer, comme illustré.

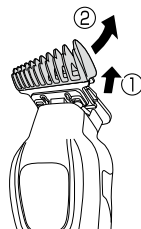

Comment retirer la batterie rechargeable

Les instructions suivantes sont à suivre avant l'élimination du produit. Il ne s'agit pas d'une recommandation pour la réparation. Ce produit ne peut pas être réparé par l'utilisateur.

① Retirez le cordon d'alimentation de l'unité principale, puis mettez l'interrupteur sur ON pour décharger la batterie rechargeable jusqu'à ce que la tondeuse s'arrête complètement.

② Mettez l'interrupteur sur OFF.

③ Retirez les vis (2) de la lame.

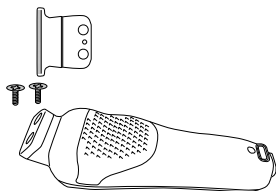

④ Retirez la vis (1) à l'arrière de l'unité principale.

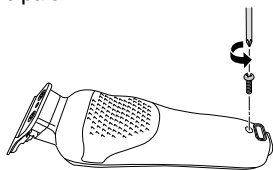

⑤ Retirez le couvercle supérieur en insérant un tournevis plat dans la rainure de l'unité principale.

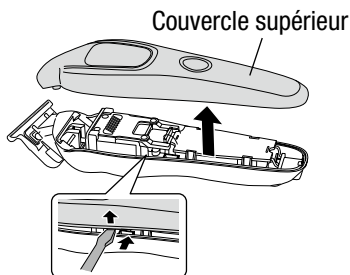

⑥ Retirez les vis (2) de la carte.

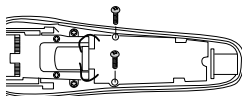

⑦ Coupez les fils conducteurs reliés aux bornes de charge un par un à l'aide d'une pince coupante. Ensuite, coupez les fils du moteur un par un, puis retirez la carte de l'unité principale.

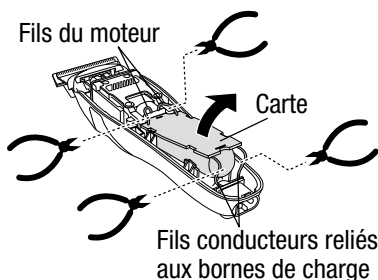

⑧ Coupez la surface collée entre la batterie rechargeable et la carte à l'aide d'une pince coupante, puis retirez la batterie.

* Veillez à couper d'abord le fil relié à la borne positive.

* Isolez les bornes positive et négative de la batterie rechargeable ainsi que les extrémités du fil conducteur coupé à l'aide de ruban adhésif.

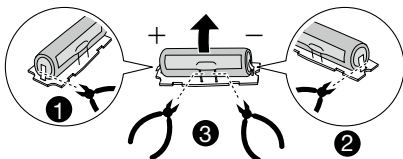

Entretien

Mettez l'interrupteur sur « OFF », puis débranchez l'adaptateur avant de procéder à l'entretien.

Essuyez l'unité principale, le jeu de peignes, l'adaptateur, le cordon d'alimentation et le socle de chargement

Essuyez toute saleté avec un chiffon doux et sec.

Pour nettoyer les saletés tenaces, imbitez un chiffon d'eau savonneuse ou d'un détergent neutre dilué, essorez-le, puis essuyez la saleté. (Cela ne s'applique pas à l'adaptateur, au cordon d'alimentation et au socle de chargement.)

Nettoyez l'unité principale et la lame avec une brosse

Retirez les cheveux de l'unité principale et de la lame à l'aide de la brosse de nettoyage fournie.

Huilez la lame

- (1) Déposez une ou deux gouttes de l'huile fournie sur les zones entourées dans la figure.
- (2) Mettez l'interrupteur sur « ON », laissez tourner l'appareil quelques secondes pour répartir l'huile uniformément, puis mettez l'interrupteur sur « OFF ».

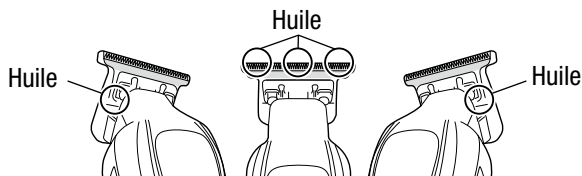

⚠ Avertissement

- Gardez l'appareil au sec.

⚠ Précaution

- Ne jamais utiliser d'alcool, de benzine ou de dissolvant à vernis.

Dépannage

Problème	Cause possible	Solution
La qualité de coupe est médiocre. Le coupe-cheveux ne fonctionne pas correctement, s'arrête en cours d'utilisation ou ne démarre pas du tout.	L'huile est épuisée.	Huilez la lame.
	Des cheveux sont coincés dans la lame.	Retirez les cheveux de la lame.
La batterie se décharge peu de temps après avoir été chargée.	La lame n'est pas huilée.	Huilez la lame.
Le témoin de charge clignote ou s'allume, mais la batterie ne se charge pas.	Un adaptateur d'une autre marque est utilisé.	Utilisez l'adaptateur fourni.
	La fiche de l'appareil est mal insérée dans la prise de l'unité principale.	Insérez complètement la fiche de l'appareil dans la prise.
La batterie ne peut pas être chargée. (Le témoin de charge ne clignote pas et ne s'allume pas.)	La prise de l'unité principale, la fiche de l'appareil ou la fiche USB est sale.	Essuyez toute saleté avec un chiffon doux et sec.
	L'adaptateur est défectueux.	Cessez immédiatement d'utiliser l'appareil.
La base du cordon d'alimentation ou la fiche est déformée ou endommagée.	Le cordon d'alimentation est sur le point de se rompre.	
Plier le cordon d'alimentation allume ou éteint le témoin de charge.		
D'autres anomalies ou défauts sont présents.		
Le cordon d'alimentation ou l'adaptateur est anormalement chaud.	La fiche d'alimentation est lâche dans la prise secteur.	Le problème peut provenir de la prise secteur.

Spécifications

Nom du produit	Tondeuse à cheveux à moteur linéaire		
Numéro de modèle	NBT100EU		
Alimentation (adaptateur)	Entrée : 100-240 V CA ~ 50/60 Hz Sortie : 5,0 V CC, 2,0 A		
Durée nominale	20 minutes	Temps de charge	Environ 3,5 heures
Longueur du cordon d'alimentation	Environ 2,5 m	Température recommandée de fonctionnement/de charge/de stockage	10-30 °C
Dimensions	Environ 55 mm largeur × Environ 39 mm profondeur × Environ 155 mm hauteur (sans le peigne)		
Poids	Environ 200 g (sans le peigne)		
Accessoires	Socle de chargement, adaptateur, cordon d'alimentation, jeu de peignes (1,5 mm, 3 mm, 4,5 mm), brosse de nettoyage, huile		
Consommation d'électricité (mode arrêt)	< 0.5W		

Informations sur le fabricant:

Nom de l'entreprise: Tescom Denki Co., Ltd.

Adresse: 15F Ochanomizu Solacity, 4-6, Kanda Surugadai, Chiyoda-ku, Tokyo, Japan, 101-0062

Pour télécharger ce manuel d'utilisation, veuillez consulter le site Web de TESCOM à l'adresse suivante :

<http://www.tescom-japan.co.jp/global/>

NBT 100EU

Nobby believes everyone can be beautiful.
Our imagination and technology support the professionals
who bring out this beauty.

Linearmotor-Haarschneider

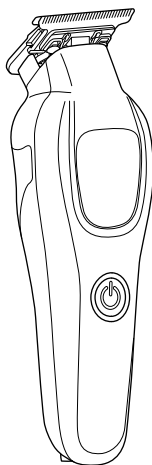

Bedienungsanleitung

- Bevor Sie dieses Gerät verwenden, lesen Sie bitte die Bedienungsanleitung sorgfältig durch, um es richtig zu verwenden. Lesen Sie insbesondere die Sicherheitswarnung sorgfältig durch und befolgen Sie diese genau, da es sich dabei um Vorsichtsmaßnahmen zur Vermeidung von Personen- und Sachschäden handelt.
- Bewahren Sie das Handbuch an einem Ort auf, an dem es jederzeit leicht zugänglich ist.

Sicherheitswarnung

- Dieses Produkt verwendet eine Lithium-Ionen-Batterie.
- Beachten Sie bei der Verwendung unbedingt die folgenden Vorsichtsmaßnahmen.
 - Niemals in ein Feuer werfen. Nicht erhitzen.
Lassen Sie es nicht an Orten mit hohen Temperaturen stehen, z. B. in der Nähe von Flammen oder unter direkter Sonneneinstrahlung.
 - Zerlegen oder modifizieren Sie das Gerät nicht. Stechen Sie nicht mit einer Nadel hinein, treten Sie nicht darauf und setzen Sie es keinen starken Stößen aus.
 - Es besteht die Gefahr von Feuer oder Hitzeerzeugung:
- Wenn Flüssigkeit aus dem Akku austritt und in Ihre Augen gelangt, reiben Sie diese nicht. Spülen Sie Ihre Augen gründlich mit sauberem Wasser, z. B. Leitungswasser, und suchen Sie dann sofort einen Arzt auf. Wenn es auf Ihrer Haut oder Kleidung haftet, spülen Sie es sofort mit Leitungswasser oder anderem sauberem Wasser ab und suchen Sie anschließend einen Arzt auf.
- Dieses Produkt enthält einen Lithium-Ionen-Akku. Es sollte nicht als allgemeiner Abfall entsorgt werden. Bringen Sie es zu einer speziellen Sammelstelle, z. B. einem Einzelhandelsgeschäft oder einer kommunalen Abfallsammelstelle.
- Nachdem Sie das Gerät aufgeladen oder mit dem Adapter verwendet haben, vergewissern Sie sich, dass der Schalter auf „AUS“ steht, und ziehen Sie dann den Adapter aus der Steckdose.
- Stellen Sie sicher, dass der Netzstecker vollständig in die Steckdose eingesteckt ist.
- Ziehen Sie beim Trennen des Geräts vom Stromnetz am Netzstecker und nicht am Netzkabel.
- Entfernen Sie regelmäßig Staub vom Netzstecker.
- Verwenden Sie immer eine Wechselspannung von 100 bis 240 V.
- Schließen Sie nicht zu viele Geräte an und überschreiten Sie nicht die Nennstromstärke der Steckdose.
- Laden Sie das Produkt nicht länger als 24 Stunden ununterbrochen auf.
- Beschädigen Sie das Netzkabel des Geräts nicht, knicken Sie es nicht gewaltsam, verdrehen Sie es nicht, ziehen Sie nicht daran, belasten Sie es nicht mit schweren Gegenständen, bringen Sie es nicht in die Nähe heißer Gegenstände, klemmen Sie es nicht ein, verändern Sie es nicht und bündeln Sie es nicht während des Gebrauchs des Geräts.
- Nicht in den folgenden Fällen verwenden:
 - Es wird während des Gebrauchs unbeabsichtigt aktiviert oder deaktiviert.
 - Das Netzkabel bleibt verdreht.
 - Die Basis des Netzkabels oder Adapters ist verformt oder beschädigt.
 - Der Netzstecker sitzt locker in der Steckdose.
 - Das Netzkabel ist unnormalerweise heiß.
- Wickeln Sie das Netzkabel nicht eng um den Adapter oder das Hauptgerät.
- Dieses Gerät ist nicht für die unbeaufsichtigte Verwendung durch Personen (einschließlich Kinder) bestimmt, die auf die Hilfe einer anderen Person angewiesen sind.
- Halten Sie Kinder bei der Verwendung fern.
- Lassen Sie Kinder das Gerät nicht alleine benutzen.

- Benutzen Sie es nicht an Babys. Halten Sie Kinder bei der Verwendung fern. Dieses Gerät sollte außerhalb der Reichweite von Kindern aufbewahrt werden.
- Dieses Gerät ist nicht für die Verwendung durch Personen (einschließlich Kinder) mit eingeschränkten körperlichen, sensorischen oder geistigen Fähigkeiten oder mangelnder Erfahrung und/oder Kenntnissen vorgesehen, es sei denn, sie werden bei der Verwendung des Geräts von einer für ihre Sicherheit verantwortlichen Person beaufsichtigt oder unterwiesen.
- Kinder sollten beaufsichtigt werden, um sicherzustellen, dass sie nicht mit dem Gerät spielen.
- Die Reinigung und Benutzerwartung darf nicht von unbeaufsichtigten Kindern durchgeführt werden.
- Bewahren Sie Verpackungsmaterial, Zubehör und entfernte Teile außerhalb der Reichweite von Kindern auf.
- Verwenden oder lagern Sie das Gerät nicht im Badezimmer, in feuchter Umgebung oder in der Nähe von Wasser.
- Legen Sie das Gerät nicht in Wasser und gießen Sie kein Wasser darüber.
- Ihre Hände nicht nass werden lassen.
- Modifizieren Sie das Gerät nicht. Das Gerät darf nur von Reparaturtechnikern zerlegt oder repariert werden.
- Schalten Sie den Schalter nach der Verwendung auf „AUS“.
- Überprüfen Sie die Klinge vor jedem Gebrauch auf Verformungen oder Beschädigungen.
- Ölen Sie die Klinge vor dem Gebrauch und nach der Wartung unbedingt.
- Schalten Sie den Schalter auf „AUS“, bevor Sie die Klinge oder den Kamm anbringen oder entfernen. Achten Sie darauf, den Schalter während des Anbringens oder Entfernens nicht auf „EIN“ zu stellen.
- Verwenden Sie immer den mitgelieferten Adapter, das Netzkabel und die Ladestation mit dem Produkt. Verwenden Sie den mitgelieferten Adapter oder das Netzkabel nicht mit anderen Produkten.
- Legen Sie keine Haarnadeln, Klammern oder andere Metallgegenstände auf die Ladestation.
- Bewegen Sie den Schalter nicht zu schnell. Stellen Sie den Schalter nicht in eine Zwischenstellung.
- Lassen Sie das Gerät nicht fallen und setzen Sie es keinen Stößen aus.
- Verwenden Sie das Gerät nicht, wenn der Kamm oder das Hauptgerät beschädigt oder verformt ist oder wenn die innere Struktur freiliegt.
- Achten Sie darauf, dass keine Dauerwellenlösungen oder Haarspray auf das Hauptgerät oder die Klinge gelangen.
- Verwenden Sie es nicht für andere Zwecke als zum Frisieren, z. B. an Haustieren.
- Dieses Gerät enthält Batterien, die nicht austauschbar sind.
- Das Gerät darf nur mit dem mitgelieferten Netzteil betrieben werden.

Teilnamen und Funktionen

Die Spezifikationen von Produkten und Teilen können ohne vorherige Ankündigung geändert werden.

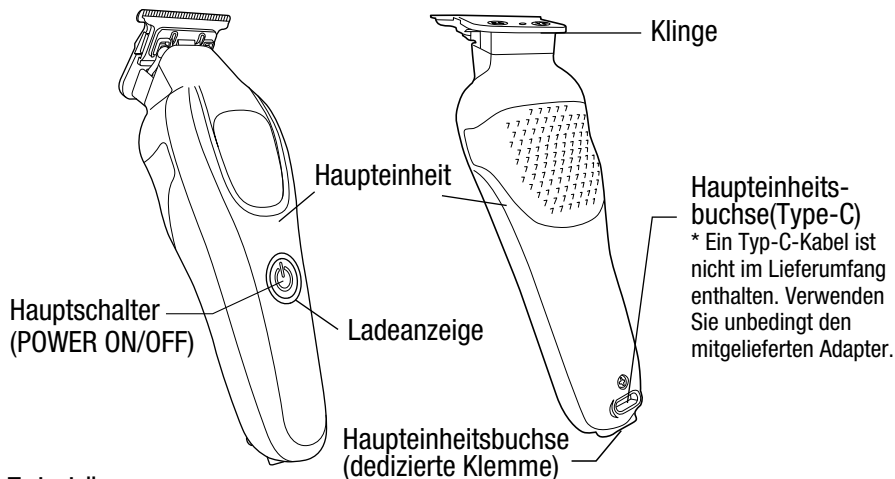

Zubehör

• Ladestation

Die Haupteinheit kann darauf aufgestellt werden.

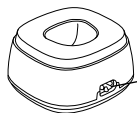

Ladestationsbuchse

• Kamm-Set

1,5 mm, 3 mm, 4,5 mm, x je 1
Die Abbildung zeigt einen Kamm mit einer Schnitthöhe von 3 mm.



• Reinigungsbürste



• Adapter

TPA-418B050200VU01

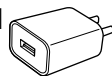

• Netzkabel

Gerätestecker

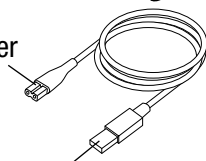

Stromversorgungsstecker (Typ A)

• Öl

*Entfernen Sie die Kappe und stecken Sie die Spitze der Kappe in den Deckel des Behälters, um ein Loch zu machen.



Laden und Verwendung



Warnung

- Verwenden Sie zum Aufladen des Akkus ausschließlich das mit diesem Gerät mitgelieferte abnehmbare Netzteil.

Modell: TPA-418B050200VU01
Modell: TA036190



Vorsicht

- Schließen Sie zum Laden des Geräts nicht gleichzeitig den speziellen Anschluss und einen Typ-C-Anschluss an. Verwenden Sie zum Laden immer einen der beiden Anschlüsse.
- Verwenden Sie immer den mitgelieferten Adapter, das Netzkabel und die Ladestation.
- Auch wenn Sie das Gerät längere Zeit nicht benutzen, sollten Sie den Akku regelmäßig, etwa alle sechs Monate, aufladen.
- Halten Sie das Öl außerhalb der Reichweite von Kindern auf.
Wenn Öl verschluckt wurde, lassen Sie das Kind viel Wasser trinken, um Erbrechen auszulösen, und suchen Sie anschließend einen Arzt auf. Wenn das Öl in Ihre Augen gelangt, spülen Sie diese sofort gründlich mit fließendem Wasser aus und suchen Sie anschließend einen Arzt auf.

✗ Niemals gleichzeitig einstecken.

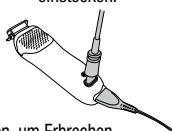

*Wenn Sie das Gerät zum ersten Mal oder nach sechs Monaten oder länger verwenden, laden Sie es vor dem Gebrauch vollständig auf (ca. 3,5 Stunden). Alternativ können Sie den Adapter in die Stromversorgung anschließen. Laden Sie die Batterie etwa 10 Minuten oder länger, wenn der Akku schwach ist.

1 Wenn Sie das Gerät ohne Netzanschluss verwenden, stellen Sie den Netzschalter auf „AUS“ und laden Sie den Akku auf.

Richten Sie sie aneinander aus.

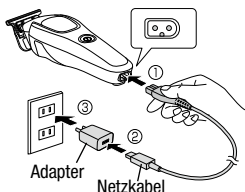

Die Ladeanzeige blinkt, und der Akku wird in etwa 3,5 Stunden aufgeladen.

*Laden Sie den Akku nicht länger als 24 Stunden ununterbrochen auf.

Die Ladeanzeige leuchtet oder blinkt abhängig von der Akkustufe:

Beleuchtet Die Batterie ist voll aufgeladen / das Gerät wird vom Akku betrieben.

Langsames Blinken (mit einem Intervall von 2 Sekunden): Der Akku wird aufgeladen / das Gerät ist an eine Steckdose angeschlossen.

Schnelles Blinken (mit einem Intervall von 1 Sekunde): Der Akku läuft leer.

- Beim Laden des Geräts auf der Ladestation

Richten Sie sie aneinander aus.

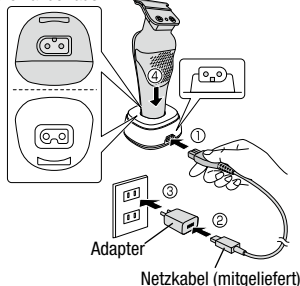

- Beim Laden des Geräts mit einem separat erhältlichen Typ-C-Kabel

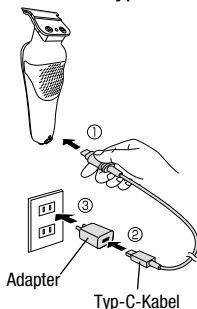

2 Geben Sie ein oder zwei Tropfen des mitgelieferten Öls zum Produkt hinzu.

Laden und Verwendung

- 3** Drehen Sie den Netzschalter vor der Verwendung auf „EIN“. Wenn Sie das Gerät an eine Steckdose anschließen, schließen Sie den Adapter wie beim Aufladen an.

*Das Hauptgerät kann während des Gebrauchs heiß werden, aber es ist normal. Sie können es weiter verwenden.

- 4** Schalten Sie den Schalter nach der Verwendung auf „AUS“.

* Ziehen Sie den Stecker des Adapters aus der Steckdose, wenn er eine Woche oder länger nicht verwendet wird.

Auswechseln des Kamms

Schalten Sie den Netzschalter auf „AUS“ und ziehen Sie dann den Stecker des Adapters, bevor Sie den Kamm auswechseln.

Vorsicht

- Achten Sie darauf, Verletzungen beim Anbringen und Entfernen des Kamms zu vermeiden.

■ Anweisungen für das Installieren

Setzen Sie den zu verwendenden Kamm auf die Klinge.

Drücken Sie den Kamm nach unten, bis der Haken an der Unterseite des Kamms in die Aussparung an der Unterseite der Klinge passt.

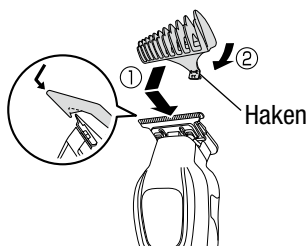

■ Entfernen des Kamms

Drücken Sie den Kamm zur Entfernung wie gezeigt.

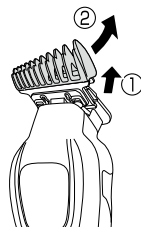

Entfernen des aufladbaren Akkus

Die folgenden Anweisungen sind die Schritte, die vor der Entsorgung des Produkts durchzuführen sind. Reparatur wird nicht empfohlen. Dieses Produkt kann nicht durch den Kunden repariert werden.

- ① Ziehen Sie das Netzkabel aus dem Hauptgerät und schalten Sie dann den Netzschalter auf EIN, um den aufladbaren Akku zu entladen, bis der Haarschneider vollständig aufhört zu funktionieren.

- ② Schalten Sie den Schalter auf „AUS“.

- ③ Entfernen Sie die Schrauben (2) von der Klinge.

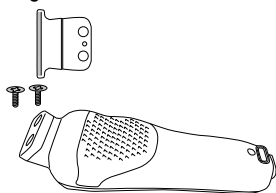

- ④ Entfernen Sie die Schraube (1) von der Rückseite des Hauptgeräts.

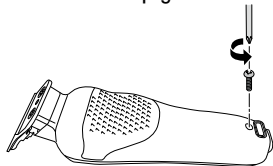

- ⑤ Entfernen Sie die obere Abdeckung durch Einführen eines flachen Schraubenziehers in die Nut des Hauptgeräts.

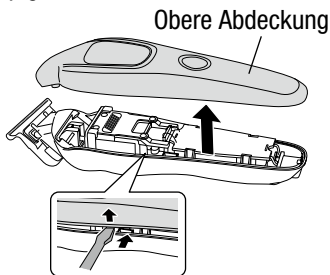

- ⑥ Entfernen Sie die Schrauben (2) von der Platine.

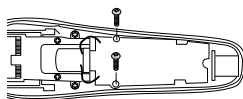

- ⑦ Schneiden Sie die an den Ladeklemmen angeschlossenen Anschlussdrähte nacheinander mit einer Zange ab. Schneiden Sie die Motordrähte nacheinander ab, und entfernen Sie die Platine vom Hauptgerät.

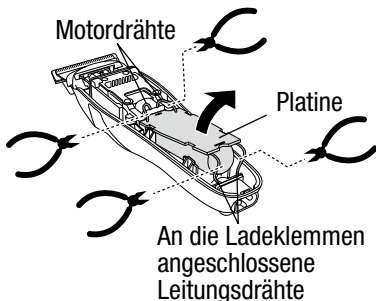

- ⑧ Schneiden Sie die Klebefläche zwischen Batterie aufladbarem Akku und Platine mit einer Zange durch und entfernen Sie anschließend den Akku.

* Achten Sie darauf, zuerst den Draht zu durchtrennen, der mit dem Pluspol verbunden ist.

* Isolieren Sie die Plus- und Minuspole des aufladbaren Akkus und die abgeschnittenen Kabelenden mit Klebeband.

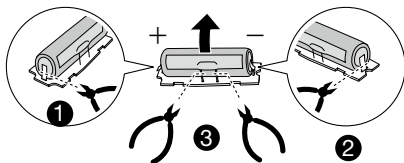

Wartung

Schalten Sie den Netzschalter auf „AUS“ und ziehen Sie dann den Stecker des Adapters, bevor Sie Wartungsarbeiten durchführen.

Wischen Sie das Hauptgerät, das Kamm-Set, den Adapter, das Netzkabel und die Ladestation ab.

Wischen Sie allen Schmutz mit einem trockenen, weichen Tuch ab. Um hartnäckigen Schmutz zu entfernen, tauchen Sie ein Tuch in Seifenwasser oder mit Wasser verdünntes neutrales Reinigungsmittel, wringen Sie es aus und wischen Sie dann den Schmutz weg. (Dies gilt nicht für den Adapter, das Netzkabel und die Ladestation.)

Reinigen Sie das Hauptgerät und die Klinge mit einer Bürste.

Entfernen Sie Haar mit der mitgelieferten Bürste von Hauptgerät und Klinge.

Ölen Sie die Klinge.

- (1) Geben Sie ein oder zwei Tropfen des mitgelieferten Öls auf die in der Abbildung eingekreisten Stellen.
- (2) Schalten Sie den Schalter auf „EIN“, lassen Sie das Gerät einige Sekunden im Leerlauf laufen, damit sich das Öl gleichmäßig verteilt, und schalten Sie dann den Schalter wieder auf „AUS“.

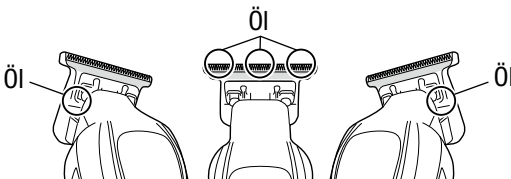

Warnung

- Halten Sie das Gerät trocken.



Vorsicht

- Verwenden Sie niemals Alkohol, Benzin oder Lackentferner.

Störungssuche

Problem	Mögliche Ursache	Solution
Die fertige Qualität ist schlecht. Der Schneider funktioniert nicht reibungslos, stoppt auf halbem Weg oder funktioniert nicht vollständig.	Das Öl ist alle.	Ölen Sie die Klinge.
	Haar klebt an der Klinge.	Entfernen Sie Haar von der Klinge.
Der Akku ist kurz nach dem Aufladen leer.	Die Klinge ist nicht geölt.	Ölen Sie die Klinge.
Die Ladeanzeige blinkt oder leuchtet, aber der Akku kann nicht geladen werden.	Es wird ein Adapter eines Drittanbieters verwendet.	Verwenden Sie den mitgelieferten Adapter.
	Der Stecker des Geräts sitzt locker in der Steckdose des Hauptgeräts.	Schieben Sie den Gerätestecker vollständig in die Steckdose.
Der Akku kann nicht geladen werden. (Die Ladeanzeige blinkt oder leuchtet nicht.)	Die Buchse des Hauptgeräts, der Gerätestecker oder der USB-Stecker ist schmutzig.	Wischen Sie allen Schmutz mit einem trockenen, weichen Tuch ab.
	Der Adapter ist defekt.	
Die Basis des Netzkabels oder Steckers ist verformt oder beschädigt.	Das Netzkabel ist kurz davor, zu reißen.	Stellen Sie sofort die Verwendung des Geräts ein.
Biegung des Netzkabels schaltet die Ladeanzeige ein oder aus.		
Andere Anomalien oder Defekte sind vorhanden.		
Das Netzkabel oder der Adapter ist unnormalerweise heiß.	Der Netzstecker sitzt locker in der Steckdose.	Das Problem kann an der Steckdose liegen.

Spezifikation

Produktname	Linearmotor-Haarschneider		
Modellnummer	NBT100EU		
Stromversorgung (Adapter)	Eingang: 100–240 V Wechselstrom ~ 50/60 Hz Ausgang: 5,0 V, 2,0 A Gleichstrom		
Nennleistung	20 Minuten	Ladezeit	Etwa 3,5 h
Länge des Netzkabels	Etwa 2,5 m	Empfohlene Betriebs-/Lade-/ Aufbewahrungstemperatur	10 – 30 °C
Abmessungen	Etwa 55 mm breit × Etwa 39 mm tief × Etwa 155 mm hoch (Kamm ausgenommen)		
Gewicht	Etwa 200 g (Kamm ausgenommen)		
Zubehör	Ladestation, Adapter, Netzkabel, Kamm-Set (1,5 mm, 3 mm, 4,5 mm), Reinigungsbürste, Öl		
Leistungsaufnahme (Aus-Zustand)	< 0.5W		

Manufacturer Information:

Company Name: Tescom Denki Co., Ltd.

Address: 15F Ochanomizu Solacity, 4-6, Kanda Surugadai, Chiyoda-ku,
Tokyo, Japan, 101-0062

In order to download this user manual, please visit the TESCOM website below.
<http://www.tescom-japan.co.jp/global/>

NBT100EU

Nobby believes everyone can be beautiful.
Our imagination and technology support the professionals
who bring out this beauty.

Cortapelo de motor lineal

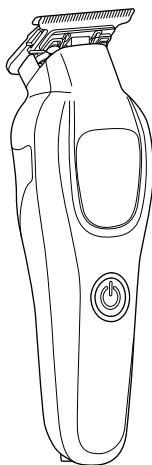

Manual de instrucciones

- Antes de usar este aparato, por favor lea detenidamente el manual para su uso adecuado. En particular, asegúrese de leer y seguir cuidadosamente las advertencias de seguridad, ya que son precauciones para prevenir lesiones personales y daños a la propiedad.
- Guarde el manual en un lugar donde se pueda acceder fácilmente en cualquier momento.

Advertencias de seguridad

- Este producto utiliza batería de iones de litio.
- Asegúrese de seguir las siguientes indicaciones al momento de usarlo.
 - Nunca lo arroje al fuego. No lo caliente.
No lo deje en un lugar de alta temperatura, como cerca de llamas o bajo la luz solar directa.
 - No lo desmonte ni lo modifique. No lo pinche con aguja, no lo pise ni lo someta a un fuerte impacto.
- Si algún líquido que gotea de la batería recargable entra en sus ojos, no se los frote. Enjuague sus ojos cuidadosamente con agua limpia, como agua del grifo, y consulte a un médico de inmediato. Si se adhiere a su piel o ropa, enjuáguelo inmediatamente con agua del grifo u otra agua limpia, y luego busque asesoramiento médico.
- Este producto contiene batería de iones de litio. No debe ser desechado como residuos generales. Llévelo a un punto de recolección de desechos específicos, como una tienda minorista o un punto limpio municipal.
- Después de cargar o usar el aparato con el adaptador, asegúrese de verificar que el interruptor esté en "OFF" y luego desconecte el adaptador de la toma de corriente.
- Asegúrese de insertar completamente el enchufe en la toma de corriente.
- Tire del enchufe en lugar del cable de alimentación al desconectar el aparato.
- Limpie el enchufe periódicamente para quitar el polvo.
- Utilice siempre un voltaje de CA100-240 V.
- No conecte demasiados aparatos, ni use de una manera que exceda la corriente nominal de la toma de corriente de CA.
- No cargue el producto de forma continua durante 24 horas o más.
- Con respecto al cable de alimentación del aparato, no lo dañe, no lo doble forzosa mente, no lo retuerza, no lo tire, no coloque nada pesado encima, no lo acerque a ningún objeto caliente, no lo pinche, no lo modifique, ni lo tenga enrollado durante el uso del aparato.
- No lo use si ocurre lo siguiente:
 - Se activa o se desactiva involuntariamente durante el uso.
 - El cable de alimentación permanece retorcido;
 - La base del cable de alimentación o del adaptador está deformada o dañada;
 - El enchufe está suelto en la toma de corriente de CA; o
 - El cable de alimentación está sobrecalentado.
- No enrolle el cable de alimentación alrededor del adaptador o de la unidad principal.
- No deje que un niño use el aparato solo. No lo use en bebés. No tenga a un niño cerca cuando lo use.

- Este aparato debe guardarse fuera del alcance de los niños.
- Este aparato no está destinado a ser utilizado por personas (incluidos los niños) con discapacidades físicas, sensoriales o mentales, o con falta de experiencia y conocimiento, a menos que se les haya dado supervisión o instrucciones sobre el uso del aparato por una persona responsable de su seguridad.
- Tenga cuidado para que los niños no jueguen con el aparato.
- La limpieza y el mantenimiento por parte del usuario no deben ser realizados por niños sin supervisión.
- Mantenga el material de embalaje, los accesorios y las piezas retiradas fuera del alcance de los niños.
- No use ni guarde el aparato en el cuarto de baño, en un ambiente húmedo o cerca del agua.
- No coloque el aparato en agua ni le vierta agua.
- No use el aparato con las manos mojadas.
- No modifique el aparato. Nadie más que los ingenieros de reparación debe desensamblar o reparar el aparato. No desensamble la cuchilla.
- Asegúrese que el interruptor esté en "OFF" después de usarlo.
- Antes de usar, siempre verifique que la cuchilla no esté deformada o dañada.
- Asegúrese de lubricar la cuchilla antes de usar y después del mantenimiento.
- Asegúrese que el interruptor esté en "OFF" antes de colocar o quitar la cuchilla o el peine. Tenga cuidado de no poner el interruptor en "ON" durante la colocación o la extracción.
- Siempre use el adaptador, el cable de alimentación y la base de carga suministrados con el producto. No use el adaptador o el cable de alimentación suministrados con ningún otro producto.
- No coloque horquillas, clips u otros objetos metálicos en la base de carga.
- No mueva el interruptor demasiado rápido. No coloque el interruptor en una posición intermedia.
- Tenga cuidado de no dejar caer el aparato ni que sufra un impacto.
- No use el aparato si el peine o la unidad principal están dañados o deformados, o la estructura interna esté al descubierto.
- Tenga cuidado de no poner soluciones para permanentes o laca para el cabello en la unidad principal o en la cuchilla
- No lo use para otros fines que no sea el peinado, como en mascotas.
- Este aparato contiene baterías que no son reemplazables.
- El aparato solo debe ser utilizado con la unidad de alimentación proporcionada con el aparato.

Nombres y funciones de las partes

Las especificaciones de los productos y las partes están sujetas a cambios sin previo aviso.

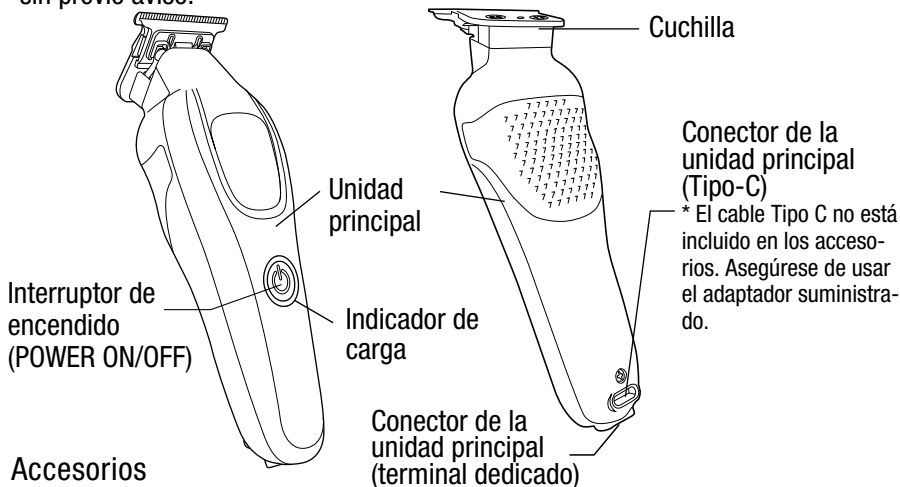

Accesorios

● Base de carga

Se puede colocar la unidad principal en ella.

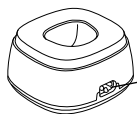

Toma de la base de carga

● Juego de peines

1,5 mm, 3 mm, 4,5 mm, × 1 cada uno

La ilustración muestra un peine con una longitud de corte de 3 mm.



● Cepillo de limpieza



● Adaptador

TPA-418B050200VU01

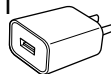

● Cable de alimentación

Enchufe del aparato



Enchufe de alimentación (Tipo-A)



● Aceite

*Retire la tapa e inserte la punta de la tapa en la parte superior del recipiente para hacer un agujero.



Cómo cargar y usar



Advertencia

- Para recargar la batería, utilice únicamente la unidad de alimentación extraíble proporcionada con este aparato.
Modelo: TPA-418B050200VU01
Modelo: TA036190



Precauciones

- No conecte el terminal dedicado y un terminal Tipo-C simultáneamente para cargar el aparato. Siempre use uno de los terminales al cargar.
- Asegúrese de usar el adaptador, el cable de alimentación y el soporte de carga indicados.
- Incluso si no lo va a usar durante mucho tiempo, cargue la batería periódicamente, aproximadamente una vez cada seis meses.
- Mantenga el aceite fuera del alcance de los niños.
En caso de que se haya tragado el aceite, haga que el niño beba mucha agua para inducir el vómito, y luego consulte a un médico. Si el aceite entra en los ojos, enjuáguelos inmediatamente con abundante agua corriente y luego consulte a un médico.

✗ Nunca los conecte al mismo tiempo

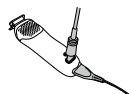

*Cuando use el aparato por primera vez o después de seis meses o más, cargue completamente el aparato (aproximadamente 3,5 horas) antes de usarlo. Alternativamente, puede conectar el adaptador a la toma de corriente de CA. Cargue la batería durante diez minutos o más si el nivel de la batería es bajo.

1 Para usar el aparato sin enchufarlo, gire el interruptor de encendido a "OFF" y cargue la batería.

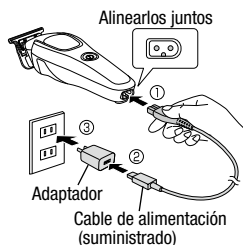

El indicador de carga se iluminará, y la batería estará completamente cargada en aproximadamente 3,5 horas.

*No cargue la batería de forma continua durante 24 horas o más.

El indicador de carga se ilumina o parpadea dependiendo del nivel de la batería:

Se ilumina: La batería está completamente cargada / el aparato funciona con batería

Parpadea lentamente (con un intervalo de dos segundos): La batería se está cargando / el aparato está enchufado a la toma de corriente de CA

Parpadea rápidamente (con un intervalo de un segundo): La batería se agota

- Para cargar el aparato en la base de carga



- Para cargar el aparato con un cable Tipo-C vendido por separado

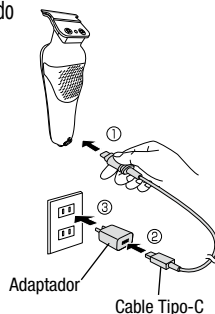

2 Agregue una o dos gotas del aceite suministrado al producto.

Cómo cargar y usar

- 3 Gire el interruptor de encendido a "ON" antes de usar. Para usar el aparato enchufado en la toma de corriente de CA, enchufe el adaptador utilizando el mismo procedimiento que al cargar.

*La unidad principal puede estar caliente durante el uso, pero esto es normal. Puede seguir usándolo.

- 4 Gire el interruptor a "OFF" después de usarlo.

*Desenchufe el adaptador de la toma si no se va a usar durante una semana o más.

Cómo reemplazar el peine

Gire el interruptor de encendido a "OFF" y luego desenchufe el adaptador antes de reemplazar el peine.

Precauciones

- Tenga cuidado al colocar o quitar el peine para evitar lesiones.

■ Cómo colocar

Coloque el peine que se va a usar en la cuchilla.

Empuje el peine hasta que el gancho de la parte inferior del peine encaje en el hueco de la parte inferior de la cuchilla.

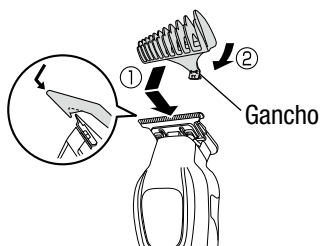

■ Cómo quitar

Empuje el peine para quitarlo como se ilustra.

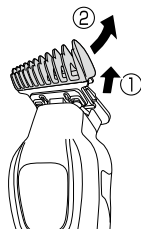

Cómo quitar la batería recargable

Las siguientes instrucciones son pasos a seguir para el desecho del producto. No es una recomendación para reparar. Este producto no puede ser reparado por el cliente.

- ① Retire el cable de alimentación de la unidad principal, y luego gire el interruptor de encendido a ON para descargar la batería recargable hasta que el cortador de pelo deje de funcionar por completo.

② Gire el interruptor a OFF.

- ③ Retire los tornillos (2) de la cuchilla.

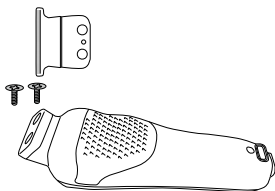

- ④ Retire el tornillo (1) de la parte posterior de la unidad principal.

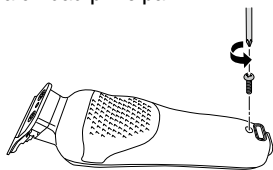

- ⑤ Retire la tapa superior con un destornillador de cabeza plana en la ranura de la unidad principal.

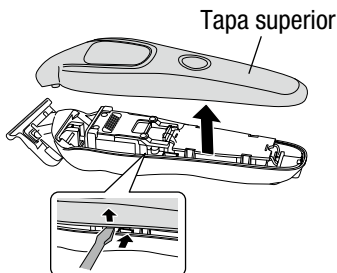

- ⑥ Retire los tornillos (2) de la placa.

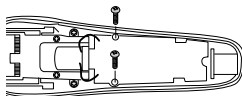

- ⑦ Corte los cables de conexión a los terminales de carga uno por uno usando alicates. Luego, corte los cables del motor uno por uno, y luego retire la placa base de la unidad principal.

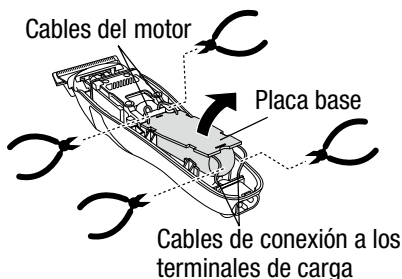

- ⑧ Corte la superficie unida entre la batería recargable y la placa base usando alicates, y luego retire la batería.

* Asegúrese de cortar primero el cable conectado al terminal positivo.

* Aísle los terminales positivo y negativo de la batería recargable y los extremos de los cables cortados con cinta adhesiva.

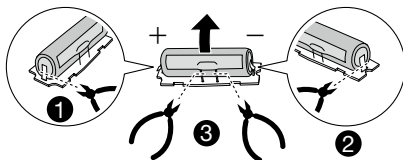

Mantenimiento

Gire el interruptor de encendido a "OFF" y luego desconecte el adaptador antes de realizar el mantenimiento.

Limpe la unidad principal, el juego de peines, el adaptador, el cable de alimentación y la base de carga

Limpe cualquier suciedad con un paño suave y seco.

Para limpiar suciedad difícil, sumerja un paño en agua jabonosa o detergente neutro diluido en agua, escúrralo y luego limpie la suciedad. (Esto no es aplicable al adaptador, al cable de alimentación ni a la base de carga.)

Limpeza con cepillo (unidad principal y cuchilla)

Retire el pelo de la unidad principal y la cuchilla con el cepillo de limpieza suministrado.

Lubrique la cuchilla.

- (1) Ponga una o dos gotas de aceite suministrado con el producto en las áreas marcadas en la figura.
- (2) Gire el interruptor a "ON", deje funcionándolo en seco durante unos segundos para aplicar el aceite de manera uniforme y luego gire el interruptor a "OFF."

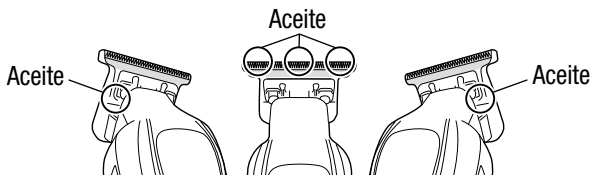

Advertencia

- Mantenga el aparato seco.



Precauciones

- Nunca use alcohol, bencina o removedor de esmalte.

Solución de problemas

Problemas	Causas posibles	Soluciones
La calidad del acabado es deficiente. El cortador no funciona suavemente, se detiene a medias o simplemente no funciona.	Se ha acabado el aceite.	Lubrique la cuchilla.
	Hay pelo adherido en la cuchilla.	Retire el pelo de la cuchilla.
La batería se agota poco después de ser cargada.	La cuchilla no está lubricada.	Lubrique la cuchilla.
El indicador de carga parpadea o se ilumina, pero la batería no se carga.	El uso de un adaptador diferente al indicado.	Utilice el adaptador suministrado.
	El conector de la unidad principal está suelto.	Inserte completamente el conector de la unidad principal.
La batería no se carga. (El indicador de carga no parpadea ni se ilumina.)	El conector de la unidad principal, el enchufe del aparato o el enchufe USB están sucios.	Limpie cualquier suciedad con un paño suave y seco.
	El adaptador está defectuoso.	
La base del cable de alimentación o del enchufe está deformada o dañada.	El cable de alimentación está a punto de romperse.	Deje de usar el aparato inmediatamente.
Si dobla el cable de alimentación el indicador de carga se puede encender o apagar.		
Existen otras anomalías o defectos.		
El cable de alimentación o el adaptador está sobrecalentado.	El enchufe está suelto en la toma de corriente de CA.	El problema puede atribuirse a la toma de corriente de CA.

Especificaciones

Nombre del producto	Cortador de pelo de motor lineal		
Número de modelo	NBT100EU		
Fuente de alimentación (adaptador)	Entrada: AC 100–240 V ~ 50/60 Hz Salida: DC 5.0 V, 2.0 A		
Tiempo nominal	20 minutos	Tiempo de carga	Aproximadamente 3,5 horas
Longitud del cable de alimentación	2,5 m	Temperatura recomendada para funcionamiento/carga/almacenamiento	10°C–30°C
Dimensiones	Aproximadamente 55 mm de ancho × Aproximadamente 39 mm de profundidad × Aproximadamente 155 mm de alto (sin el peine)		
Peso	Aproximadamente 200 g (sin el peine)		
Accesorios	Base de carga, adaptador, cable de alimentación, juego de peines (1,5mm, 3 mm, 4,5 mm), cepillo de limpieza, aceite		
Consumo de energía (modo desactivado)	<0.5W		

Información del fabricante:

Nombre de la empresa: Tescom Denki Co., Ltd.

Dirección: 15F Ochanomizu Solacity, 4-6, Kanda Surugadai, Chiyoda-ku, Tokio, Japón, 101-0062

Para descargar este manual de usuario, visite el sitio web de TESCOM indicado a continuación.

<http://www.tescom-japan.co.jp/global/>

NBT100EU

Nobby believes everyone can be beautiful.
Our imagination and technology support the professionals
who bring out this beauty.

Tagliapeli con motore lineare

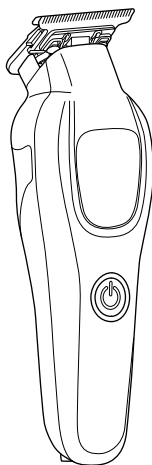

Istruzioni per l'uso

- Per un corretto utilizzo dell'apparecchio, leggere attentamente il manuale di istruzioni. In particolare è necessario leggere attentamente e osservare scrupolosamente le avvertenze per la sicurezza, che spiegano le precauzioni per prevenire lesioni personali e danni alle cose.
- Conservare il manuale di istruzioni in modo che sia sempre a portata di mano.

Avvertenze di sicurezza

- Questo prodotto utilizza una batteria agli ioni di litio.
- Durante l'uso, assicurarsi di osservare le seguenti precauzioni.
 - Non gettare nel fuoco per qualsiasi ragione. Non sottoporre a calore.
Non lasciare in un luogo con temperature elevate, ad esempio vicino a fiamme libere o sotto la luce diretta del sole.
 - Non smontare o modificare. Non forare con un ago, calpestare o sottoporre a forti urti.
 - Esiste il rischio di esplosione, incendio o generazione di calore.
- In caso di perdite di liquido dalla batteria ricaricabile, se tale liquido dovesse entrare a contatto con gli occhi, evitare di strofinarli. Sciacquare abbondantemente gli occhi con acqua pulita, ad esempio acqua del rubinetto, e consultare immediatamente un medico. Se il liquido dovesse entrare in contatto con pelle o vestiti, sciacquare immediatamente con acqua di rubinetto o altra acqua pulita e consultare un medico.
- Questo prodotto utilizza una batteria agli ioni di litio. L'apparecchio non deve essere smaltito come rifiuto domestico. Portarlo a un punto di raccolta dedicato, come un negozio al dettaglio o un centro comunale di raccolta dei rifiuti.
- Dopo aver caricato, o utilizzato, l'apparecchio mediante adattatore, assicurarsi che l'interruttore sia su "OFF" PRIMA di scollegare l'adattatore dalla presa.
- Per usarlo inserire completamente la spina nella presa di rete.
- Quando si scollega l'apparecchio, tirare la spina invece del cavo di alimentazione.
- Pulire regolarmente la spina di alimentazione per rimuovere la polvere.
- Usare solamente corrente alternata a 100-240 V.
- Non collegare troppi apparecchi alla stessa presa, e non superare mai la corrente nominale massima.
- Non caricare l'apparecchio in modo continuativo per 24 ore o più.
- Non danneggiare, piegare con forza, torcere, tirare, schiacciare con copri pesanti il cavo di alimentazione dell'apparecchio né avvicinarlo a corpi caldi, stringerlo, modificarlo o avvolgerlo durante l'uso dell'apparecchio.
- Non usarlo se:
 - Si attiva o disattiva inavvertitamente durante l'uso
 - Il cavo di alimentazione rimane attorcigliato
 - La base del cavo di alimentazione o dell'adattatore è deformata o danneggiata;
 - Una volta inserita nella presa di rete, la spina rimane allentata
 - Il cavo di alimentazione è insolitamente caldo.
- Non avvolgere strettamente il cavo di alimentazione attorno all'adattatore o all'unità principale.
- Impedire ai bambini di usare l'apparecchio senza supervisione e non usarlo sui bambini molto piccoli. Non lasciarli avvicinare mentre è in uso.
- Questo apparecchio deve essere conservato fuori dalla portata dei bambini.

-
- L'uso di questo apparecchio non è destinato a persone (compresi i bambini) con capacità fisiche, sensoriali o mentali ridotte, o con mancanza di esperienza e conoscenza, a meno che non siano sotto la supervisione o abbiano ricevuto istruzioni relative all'uso da una persona responsabile della loro sicurezza.
 - In particolare, sorvegliare i bambini per assicurarsi che non giochino con l'apparecchio.
 - Senza supervisione, i bambini non devono effettuare operazioni di pulizia e manutenzione del dispositivo.
 - Tenere il materiale di imballaggio, gli accessori e le parti rimosse fuori dalla portata dei bambini.
 - Non utilizzare o conservare l'apparecchio in bagno, in un ambiente umido o vicino all'acqua.
 - Non immergere l'apparecchio in acqua, né versarvi sopra acqua.
 - Non bagnarsi le mani
 - Non modificare in alcun modo l'apparecchio. A nessuno, ad eccezione del personale tecnico addetto alla riparazione, deve essere permesso di smontare o riparare l'apparecchio. Non smontare la lama.
 - Dopo l'uso, assicurarsi di posizionare l'interruttore su "OFF."
 - Prima dell'uso, controllare sempre che la lama non sia deformata o danneggiata.
 - Assicurarsi di oliare la lama prima dell'uso e dopo la manutenzione.
 - Assicurarsi di posizionare l'interruttore su "OFF" prima di montare o smontare la lama o il pettine. Fare attenzione a posizionare l'interruttore su "ON" durante il montaggio o la rimozione.
 - Utilizzare sempre l'adattatore, il cavo di alimentazione e la base di ricarica in dotazione con l'apparecchio. Non utilizzare l'adattatore o il cavo di alimentazione in dotazione con altri apparecchi.
 - Non posizionare forcine per capelli, fermagli o altri oggetti metallici sul supporto di ricarica.
 - Non muovere l'interruttore troppo rapidamente. Non posizionare l'interruttore in posizione intermedia.
 - Fare attenzione a non far cadere l'apparecchio o esporlo a urti.
 - Non utilizzare l'apparecchio se il pettine o l'unità principale sono danneggiati o deformati, oppure se la struttura interna è esposta.
 - Fare attenzione a non applicare soluzioni per permanente o lacca per capelli sull'unità principale o sulla lama.
 - Non utilizzarlo per scopi diversi dalla cura dei capelli, (ad esempio, sugli animali domestici).
 - Questo apparecchio contiene batterie non sostituibili.
 - L'apparecchio deve essere utilizzato esclusivamente con l'unità di alimentazione fornita in dotazione.

Nome e funzione delle parti

Le specifiche tecniche dell'apparecchio e delle sue parti sono soggette a modifiche senza preavviso.

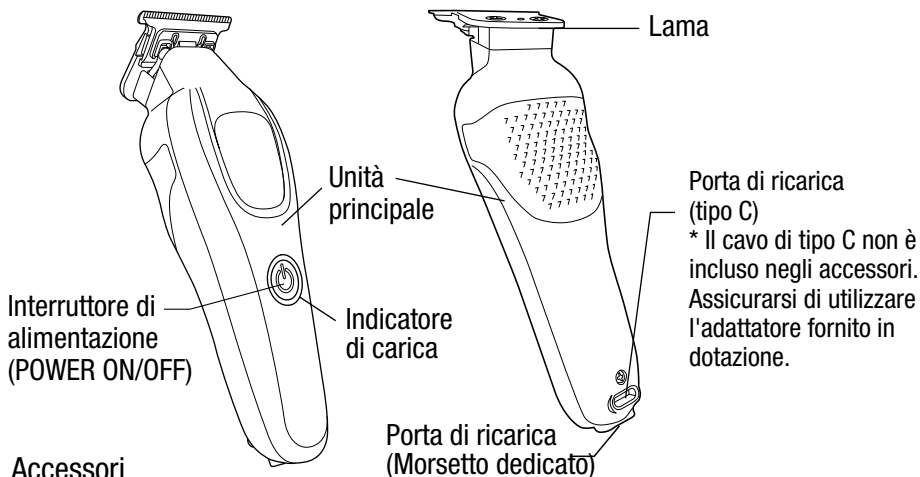

Accessori

- **Supporto di ricarica**
Può essere utilizzato per montare l'unità principale.



Preso per supporto di ricarica

- **Set di pettini**
1,5 mm, 3 mm, 4,5 mm,
× 1 ciascuno
L'illustrazione mostra un pettine con altezza di taglio di 3 mm.



- **Spazzola per la pulizia**



- **Adattatore**
TPA-418B050200VU01

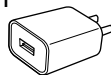

- **Cavo di alimentazione**
Spina per elettrodomestici

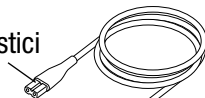

Spina di alimentazione (tipo A)

- **Olio**
*Rimuovere il tappo e inserire la punta del tappo nella parte superiore del contenitore per creare un foro.



Ricarica e utilizzo



Avvertenze

- Per ricaricare la batteria, utilizzare esclusivamente l'unità di alimentazione staccabile fornita in dotazione.
Modello: TPA-418B050200VU01
Modello: TA036190



Attenzione

- Non collegare contemporaneamente il terminale apposito e un terminale di tipo C per caricare l'apparecchio. Per la ricarica, utilizzare sempre uno solo dei due terminali.
- Assicurarsi di utilizzare l'adattatore, il cavo di alimentazione e il supporto di ricarica appositi.
- Anche se non si utilizza l'apparecchio per lunghi periodi, caricare la batteria periodicamente (circa una volta ogni sei mesi).
- Mantenere l'olio fuori dalla portata dei bambini.
In caso di ingestione dell'olio da parte di bambini, far bere molta acqua per indurre il vomito e poi consultare un medico. Se l'olio entra in contatto con gli occhi, sciacquarli immediatamente e abbondantemente con acqua corrente e consultare un medico.

✗ Non collegarli mai contemporaneamente



*Quando si utilizza l'apparecchio per la prima volta o dopo sei mesi o più, caricarlo completamente (per circa 3,5 ore) prima dell'uso. In alternativa, è possibile collegare l'adattatore alla presa CA. Se il livello della batteria è basso, caricarla per dieci minuti o più.

- 1 Quando si utilizza l'apparecchio senza collegarlo alla presa di corrente, posizionare l'interruttore di alimentazione su "OFF" e caricare la batteria.

Allinearli l'uno con l'altro

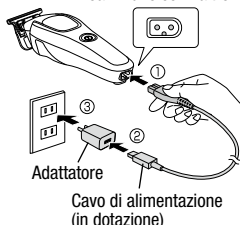

L'indicatore di carica lampeggerà e la batteria sarà completamente carica per circa 3,5 ore.

*Non caricare la batteria ininterrottamente per 24 ore o più.

L'indicatore di carica si illumina o lampeggia a seconda del livello della batteria:

L'indicatore si illumina: La batteria è completamente carica / l'apparecchio è alimentato a batteria

L'indicatore lampeggia lentamente (a intervalli di due secondi): La batteria è in carica / l'apparecchio è collegato alla presa CA

L'indicatore lampeggia rapidamente (a intervalli di un secondo): La batteria si sta esaurendo

- Quando si carica l'apparecchio sul supporto di ricarica
- Quando si carica l'apparecchio con un cavo di tipo C (venduto separatamente)

Allinearli l'uno con l'altro

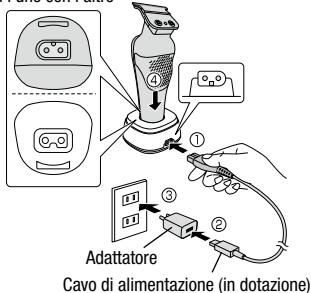

Adattatore
Cavo di alimentazione (in dotazione)

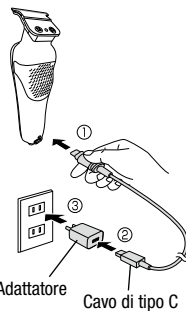

Adattatore
Cavo di tipo C

- 2 Aggiungere al prodotto una o due gocce dell'olio fornito. (Vedere apagina 3)

Ricarica e utilizzo

- 3** Prima dell'uso, posizionare l'interruttore di alimentazione su "ON." Quando si collega l'apparecchio alla presa CA, collegare l'adattatore seguendo la stessa procedura utilizzata per la ricarica.
- *L'unità principale potrebbe scaldarsi durante l'uso, ma ciò è normale. Si può continuare a usarla.
- 4** Dopo l'uso, posizionare l'interruttore su "OFF."
- *Scollegare l'adattatore dalla presa di corrente se non si prevede di utilizzarlo per una settimana o più.

Come sostituire il pettine

Ruotare l'interruttore di alimentazione su "OFF," quindi scollegare l'adattatore prima di sostituire il pettine.

Attenzione

- Fare attenzione a non ferirsi durante il montaggio e la rimozione del pettine.

■ Come montare il pettine

Posizionare sulla lama il pettine da utilizzare. Spingere il pettine finché il gancetto nella parte inferiore del pettine non entra nella rientranza nella parte inferiore della lama.

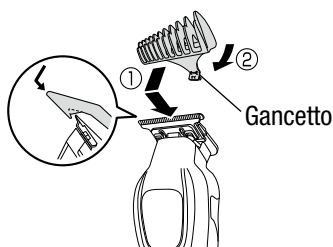

■ Come rimuovere il pettine

Per rimuovere il pettine, spingerlo come illustrato.

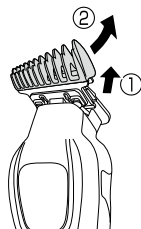

Come rimuovere la batteria ricaricabile

Le seguenti istruzioni indicano la procedura da seguire prima di smaltire il prodotto. Non vanno intese come consigli per la riparazione. Questo prodotto, infatti, non può essere riparato dal cliente.

- 1 Rimuovere il cavo di alimentazione dall'unità principale, quindi posizionare l'interruttore di alimentazione su ON per scaricare la batteria ricaricabile finché il tagliacapelli non smette completamente di funzionare.
- 2 Posizionare l'interruttore su OFF.
- 3 Rimuovere le viti (2) dalla lama.

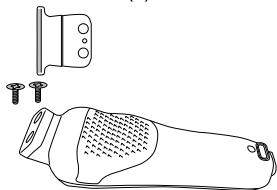

- 4 Rimuovere la vite (1) dal retro dell'unità principale.

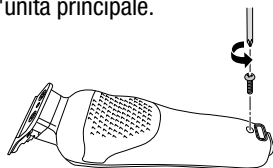

- 5 Rimuovere il coperchio superiore inserendo un cacciavite a testa piatta nella scanalatura dell'unità principale.

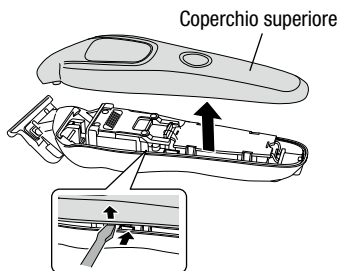

- 6 Rimuovere le viti (2) dalla scheda.

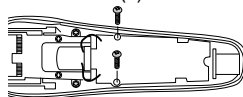

- 7 Tagliare uno alla volta i cavi collegati ai terminali di ricarica utilizzando delle pinze. Successivamente, tagliare uno alla volta i fili del motore e rimuovere la scheda dall'unità principale.

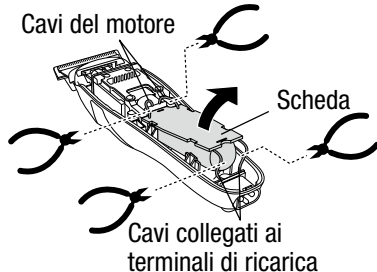

- 8 Tagliare la superficie incollata tra la batteria ricaricabile e la scheda utilizzando delle pinze, quindi rimuovere la batteria.

* Assicurarsi di tagliare prima il filo collegato al terminale positivo.

* Isolare i terminali positivo e negativo della batteria ricaricabile e le estremità tagliate dei cavi conduttori con nastro adesivo in cellophane.

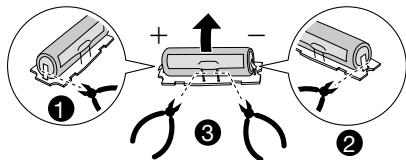

Manutenzione

Prima di effettuare la manutenzione, ruotare l'interruttore di alimentazione su "OFF."

Pulire l'unità principale, il set di pettini, l'adattatore, il cavo di alimentazione e il supporto di ricarica

Rimuovere lo sporco con un panno morbido e asciutto.

Per rimuovere lo sporco più ostinato, immergere un panno in acqua saponata o in un detergente neutro diluito con acqua, strizzarlo e poi rimuovere lo sporco.

(Ciò non si applica all'adattatore, al cavo di alimentazione e al supporto di ricarica.)

Pulire l'unità principale e la lama con una spazzola

Rimuovere peli e capelli dall'unità principale e dalla lama utilizzando la spazzola per la pulizia in dotazione.

Oliare la lama

- (1) Mettere una o due gocce di olio fornito con il prodotto sulle aree cerchiato nella figura.
- (2) Ruotare l'interruttore su "ON," far girare l'apparecchio al minimo per alcuni secondi per distribuire l'olio in modo uniforme, quindi ruotare l'interruttore su "OFF."

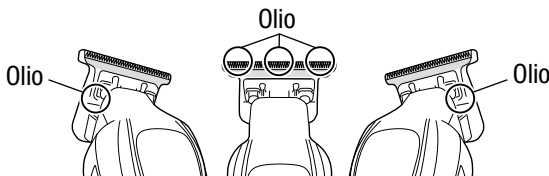

Avvertenze

- Mantenere l'apparecchio all'asciutto.



Attenzione

- Non utilizzare mai alcol, benzina o solventi per smalto.

Risoluzione dei problemi

Problema	Possibile causa	Soluzione
Il risultato finale non è soddisfacente. La taglierina non funziona in modo fluido, si ferma a metà o non funziona affatto.	È finito l'olio.	Oliare la lama.
	Ci sono dei capelli attaccati alla lama.	Rimuovere peli e capelli dalla lama.
La batteria si scarica poco dopo essere stata caricata.	La lama non è ben oliata.	Oliare la lama.
L'indicatore di carica lampeggia o si illumina, ma non è possibile ricaricare la batteria.	Viene utilizzato un adattatore diverso da quello in dotazione.	Utilizzare l'adattatore in dotazione.
	La spina dell'apparecchio non è infilata fino in fondo nella presa dell'unità principale.	Inserire la spina dell'apparecchio fino in fondo nella presa.
Non è possibile ricaricare la batteria. (L'indicatore di carica non lampeggia né si illumina.)	La presa dell'unità principale, la spina dell'apparecchio o la spina USB sono sporche.	Rimuovere lo sporco con un panno morbido e asciutto.
	L'adattatore è difettoso.	
La base del cavo di alimentazione o della spina è deformata o danneggiata.	Il cavo di alimentazione è sul punto di rompersi.	Interrompere immediatamente l'uso dell'apparecchio.
Quando si piega il cavo di alimentazione l'indicatore di carica si accende o si spegne.		
Sono presenti altre anomalie o difetti.		
Il cavo di alimentazione o l'adattatore si riscaldano eccessivamente.	La spina non è infilata fino in fondo nella presa CA.	Il problema potrebbe risiedere nella presa CA.

Specifiche tecniche

Nome del prodotto	Tagliacapelli con motore lineare		
Modello	NBT100EU		
Alimentatore (adattatore)	Ingresso: CA 100–240 V ~ 50/60 Hz Uscita: CC 5,0 V, 2,0 A		
Tempo stimato	20 minuti	Tempo di ricarica	Circa 3,5 ore
Lunghezza del cavo di alimentazione	Circa 2,5 m	Temperatura raccomandata per il funzionamento/la ricarica/lo stoccaggio	10–30°C
Dimensioni	Circa 55 mm di larghezza x Circa 39 mm di profondità x Circa 155 mm di altezza (escluso il pettine)		
Peso	Circa 200 g (escluso il pettine)		
Accessori	Supporto di ricarica, adattatore, cavo di alimentazione, set di pettini (1,5 mm, 3 mm, 4,5 mm), spazzola per la pulizia, olio		
Consumo di energia (modo spento)	<0.5W		

Informazioni sul produttore:

Nome dell'azienda: Tescom Denki Co., Ltd.

Indirizzo: 15F Ochanomizu Solacity, 4-6, Kanda Surugadai, Chiyoda-ku,
Tokyo, Giappone, 101-0062

Per scaricare questo manuale utente, visitare il seguente sito web TESCOM.

<http://www.tescom-japan.co.jp/global/>

