

## NB1250EU

Nobby believes everyone can be beautiful.  
Our imagination and technology support the professionals  
who bring out this beauty.

### Positive & Negative Ion HairDryer

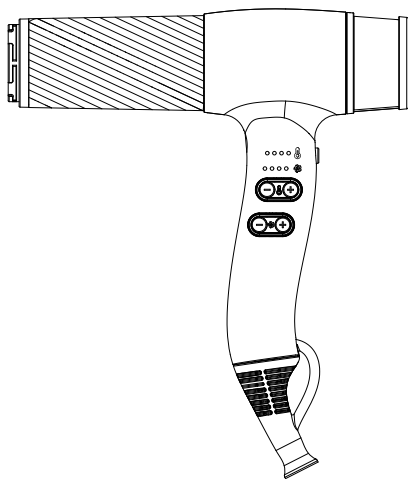

## User manual

- Before using this appliance, please read the user manual properly to correctly use it. In particular, be sure to thoroughly read and closely follow the Safety Warnings, as they are precautions for preventing personal injury and property damage.
- Store the user manual in a location where it can easily be accessed at any time.

# Safety Warnings

---

- This appliance can be used by children aged from 8 years and above and persons with reduced physical, sensory or mental capabilities or lack of experience and knowledge if they have been given supervision or instruction concerning use of the appliance in a safe way and understand the hazards involved.
- Children shall not play with the appliance.
- Cleaning and user maintenance shall not be made by children without supervision.
- Make sure to turn off the switch and unplug the appliance after use.
- Make sure to insert the power plug all the way into the outlet.
- Pull on the power plug instead of the power cord when unplugging the appliance.
- Remove dust from the power plug regularly.
- Do not plug in too many appliances, or use in a way that exceeds the AC power outlet's rated current.
- Make sure to use the appliance with voltage of AC220-240 V.
- Do not use the appliance if the inside of the main unit turns red or generates smoke, or has sounds of foreign matter moving inside it.
- Regarding the appliance's power cord, do not damage it, forcibly bend it, twist it, pull it, load anything heavy onto it, bring it near any hot object, pinch it, modify it, or have it bundled during appliance use.
- Long-term use or misuse may cause the power cord to become damaged.
- Do not use if the following occurs:
  - The appliance sometimes does not blow air;
  - The power cord remains twisted;
  - The base of the power cord or plug is deformed or damaged;
  - The power plug is loose in the AC outlet; or
  - The power cord is abnormally hot.

\*If the power cord is damaged, it must be replaced by the manufacturer, its service agent, or a similarly qualified person in order to avoid a hazard.
- Do not wrap the power cord around the main unit.
- Do not leave the appliance with the switch turned ON.
- Do not let a child use the appliance alone. Do not use it on babies. Do not have a child close by when using it.

This appliance should be stored out of reach of children.  
This appliance is not intended for use by persons (including children) with reduced physical, sensory or mental capabilities, or lack of experience and knowledge, unless they have been given supervision or instruction concerning use of the appliance by a person responsible for their safety. Children should be supervised to ensure that they do not play with the appliance.
- Do not use the appliance outdoors or under similar conditions.
- Keep packaging materials such as plastic bags out of the reach of children.
- Do not use the appliance near any flammable material, such as gasoline, benzene, thinner, gas, or hair cosmetics agents. Do not use the appliance with hairspray.

- Keep the air inlet and outlet clear.
- Do not insert any foreign objects, such as a hair pin, into the air inlet or outlet.
- Do not look into the air outlet during use.



This symbol indicates that this appliance must not be used near water, such as baths or basins with shower water.

- Do not use this appliance near bathtubs, showers, basins or other vessels containing water.

When the appliance is used in a bathroom, unplug it after use since the proximity of water presents a hazard even when the appliance is switched off.

For additional protection, the installation of a residual current device (RCD) having a rated residual operating current not exceeding 30 mA is advisable in the electrical circuit supplying the bathroom. Ask your installer for advice.

- Do not place the appliance in water or pour water on it.
- Do not use the appliance with wet hands.
- Do not modify the appliance. No one other than repair engineers should disassemble or repair the appliance.
- Be careful not to get your hair caught in the air inlet during use. Keep the air inlet at least 10 cm away from your hair when using it.
- Do not use the appliance for any purpose (such as drying wigs, clothes, shoes, or bedding) other than hair drying and styling hair. Also, do not use it on infants and pets.
- Do not use the appliance with the filter, metal filter or inlet grille removed.
- Do not use any third-party filter.
- Do not let the appliance fall or sustain impact. Do not use the appliance if it is damaged.
- Do not move the switch too quickly.
- Do not put the switch in a halfway position.
- Do not plug the appliance into outlets clearly marked as being for shavers only.
- As the attachment and the air outlet will be hot during or immediately after use, do not touch the attachment or the air outlet. Also avoid any accidental contact with your skin.
- This product is for professional use. Become skilled at handling and operating the appliance. Be careful when using it. Rinse off hair chemicals and dry hair before styling. Wipe away any chemicals and water on the main unit. If they get into the main unit, it will cause failure.



- This marking indicates that this product should not be disposed with other household wastes throughout the EU. To prevent possible harm to the environment or human health from uncontrolled waste disposal, recycle it responsibly to promote the sustainable reuse of material resources. To return your used device, please use the return and collection systems or contact the retailer where the product was purchased. They can take this product for environmental safe recycling.

# Part names and functions

## **Caution**

Do not touch the hot parts in the illustration that are gray shaded during or immediately after use. Doing so may cause a burn.

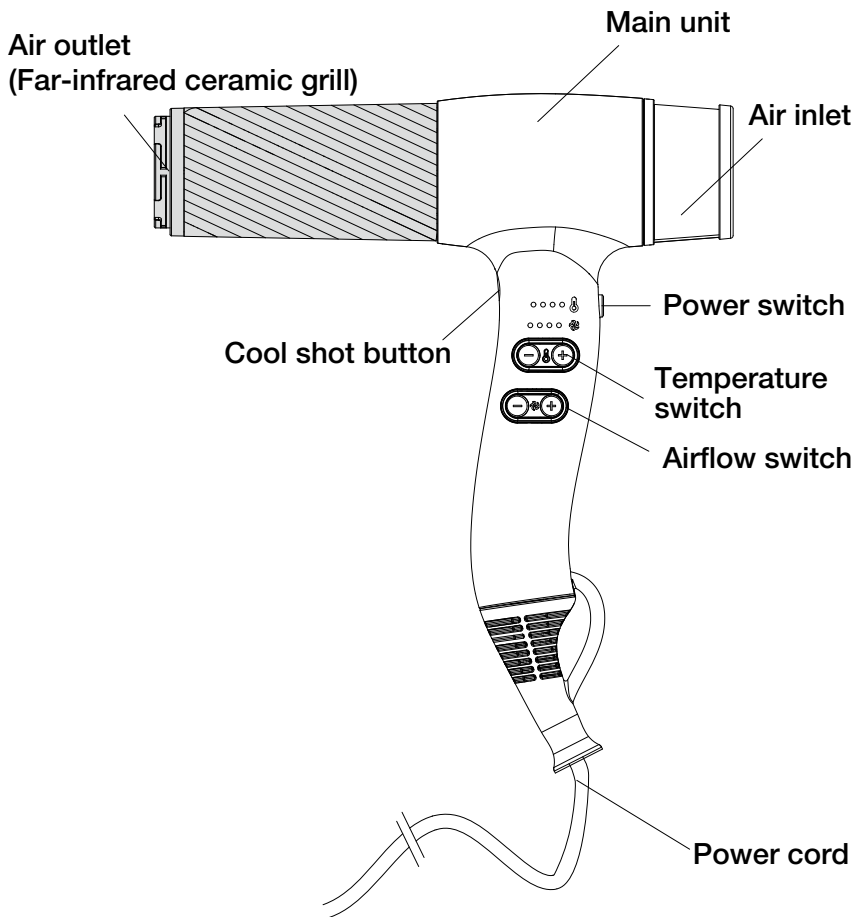

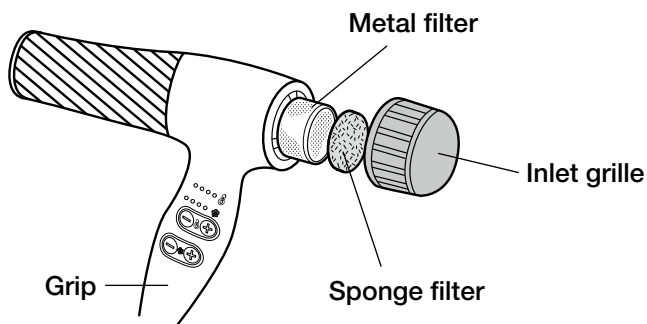

## Accessories

### ● Attachment

Large nozzle

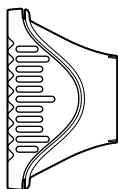

Small nozzle

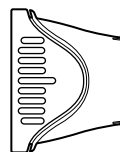

- Be careful not to get your fingers caught when mounting or removing the attachment.
- Do not touch the attachment during or immediately after use because it is very hot.
- You can easily attach a brush to the tip of the nozzle when blowing hair. You may mount it optionally.
- Use a plastic blow brush.

(We recommend a brush with a resistance temperature of 110 °C or higher. Animal hair brushes, wooden brushes, and metal brushes cannot be used.) Pressing the nozzle hard against a brush may deform the pins.

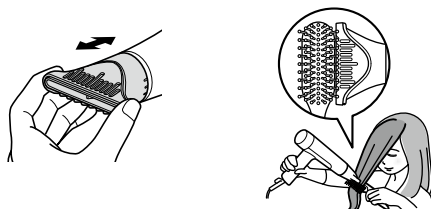

- The nozzle allows you to blow air up to the hair ends smoothly. By blowing air from the top, you can blow in the direction of the hair's natural flow.

# How to use

---

**1** Plug the appliance into the AC outlet.

**2** Turn the power switch to “1” or “LOCK.”

**3** The indicators for air volume 2 and warm air 2 will illuminate. You can set the air volume and the warm air temperature separately as you like. The setting is locked when the power switch is in the “LOCK” position.

- Temperature

Each time the temperature switch is pressed, the temperature changes, and the temperature lamp illuminates as shown below.

Warm air 4 : ●●●● 

Warm air 3 : ●●●○ 

Warm air 2 : ●●○○ 

Warm air 1 : ●○○○ 

- Air volume

Each time the airflow switch is pressed, the air volume changes, and the airflow lamp illuminates as shown below.

Air volume 4 : ●●●● 

Air volume 3 : ●●●○ 

Air volume 2 : ●●○○ 

Air volume 1 : ●○○○ 

- To blow cool air

Each time the cool shot button is pressed, warm and cool air blows out alternately (even if the power switch is in the “LOCK” position).

After setting your hair with warm air, blow cool air onto your hair for 10 to 15 seconds to keep the hair set for a longer time.

Turn the power switch to “0” and unplug the appliance after use.

Pull on the power plug instead of the power cord when unplugging the appliance.

---

**4 After allowing the appliance to cool, store it in a place with low moisture.**

 **Caution**

- The appliance delivers a high wind pressure, so do not blow air directly toward your face and ears.
- Keep the air intake at least 10 cm away from your hair when using it. Otherwise, your hair might get sucked inside the appliance.
- Keep the air outlet at least 3 cm away from your hair. Do not direct warm air onto one area for too long.
- Do not touch the appliance with hands soiled with substances such as hair cosmetics agents. Doing so may cause degradation.
- Avoid any accidental contact with your skin as the attachment are hot during or immediately after use.
- Do not carry the appliance by holding the attachment.

# Maintenance

**Turn the power switch to “0,” unplug the appliance, and allow it to cool before maintenance.**

## ■ Main unit and attachment

Wipe off any dirt with a dry soft cloth.

To wipe off difficult dirt, immerse a cloth in soapy water or a neutral detergent diluted with water, and then wring it dry and wipe away the dirt.



## Caution

Never wash the main unit with water.

Never apply alcohol, benzene, or enamel remover.

## ■ Inlet grille and mesh filter

- ① Remove the inlet grille from the main unit, and then remove the sponge filter.
- ② Use a vacuum or a soft brush (such as a tooth brush) to remove dust and hair from the inlet grille and the metal filter.

## ■ Sponge filter

Wash it with water or dust it gently.

\*Dry it sufficiently after washing it with water. Using a wet sponge filter may cause malfunction.

## ● Regular maintenance

A lack of maintenance can lead to abnormally hot air, which can cause your hair or skin to burn. Clean the air inlet regularly (at least once a month).

How to remove and mount the inlet grille and sponge filter

\*Be careful not to get your fingers caught when mounting or removing the inlet grille.

## ■ How to remove

- ① Remove the inlet grille by rotating it counterclockwise.
- ② Remove the sponge filter from the inlet grille.



## Caution

Do not use the appliance with the inlet grille removed.

## ■ How to mount

- ① Put the sponge filter on the inlet grille.
- ② Attach the inlet grille to the main unit by rotating it clockwise.

# Troubleshooting

Issue	Possible cause	Solution
<p>Warm or cold air comes out unintentionally. Air volume is reduced. Warm air is abnormally hot. Sparks appeared from the air outlet. (Sparks are due to the safety mechanism function.)</p>	<p><b>Dust and hair have become attached to the air inlet.</b></p>	<p>Remove dust and hair. If the problem persists, stop using the appliance immediately.</p>
	<p><b>The air inlet is blocked.</b></p>	<p>Be careful not to block the air inlet when using the appliance. If the problem persists, stop using the appliance immediately.</p>
<p>The main unit or warm air is abnormally hot. The inside of the main unit turns red or it generates smoke.</p>	<p><b>The safety feature is not working properly.</b></p>	<p><b>Immediately stop using the appliance.</b></p>
<p>The appliance does not blow air.</p>	<p><b>The power cord is broken.</b></p>	
<p>The appliance sometimes does not blow air.</p>	<p><b>The power cord is about to break.</b></p>	
<p>The base of the power cord or plug is deformed or damaged.</p>		
<p>The power cord and the base of the main unit are abnormally hot.</p>	<p><b>The power cord is about to break.</b></p>	
<p>You hear the sound of foreign matter moving inside it. Other abnormalities or defects are present.</p>		
<p>The power plug is abnormally hot.</p>	<p><b>The power plug is loose in the AC outlet.</b></p>	<p>The problem may be attributed to the AC outlet.</p>

# Specification

---

Product name	Positive & Negative Ion HairDryer
Product number	NB1250EU
Power source	220-240 V ~ 50 Hz
Power consumption	2000-2200 W
Warm air temperature	125°C (Assuming the ambient temperature is 30 °C, the temperature switch is set to 4, and the airflow switch is set to 3)
Power cord length	Approx. 3 m
Weight	Approx. 650 g (including the power cord)
Accessories	Large nozzle, small nozzle
Safety features	Excess temperature rise prevention device (thermostat, thermal fuse)
Dimensions	Approx. 209 mm wide × Approx. 56 mm deep × Approx. 177 mm high (main unit only)
Power consumption (off mode)	<0.5W

## Manufacturer Information:

Company Name: Tescom Denki Co., Ltd.

Address: 15F Ochanomizu Solacity, 4-6, Kanda Surugadai, Chiyoda-ku,  
Tokyo, Japan, 101-0062

In order to download this user manual, please visit the TESCOM website below.  
<http://www.tescom-japan.co.jp/global/>

## NB1250EU

Nobby believes everyone can be beautiful.  
Our imagination and technology support the professionals  
who bring out this beauty.

### Sèche-cheveux à ions positifs et négatifs

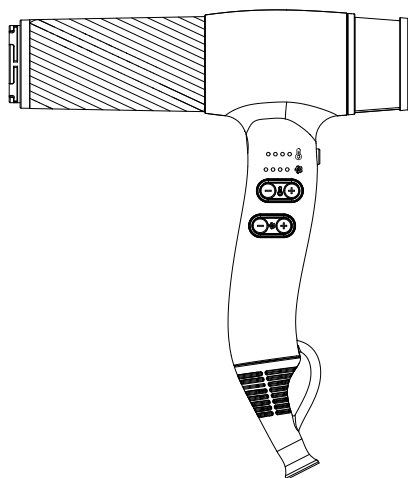

## Mode d'emploi

- Avant d'utiliser cet appareil, veuillez lire attentivement le mode d'emploi afin de l'utiliser correctement. En particulier, assurez-vous de bien lire et de suivre scrupuleusement les avertissements de sécurité, car ils contiennent des précautions visant à prévenir les blessures corporelles et les dommages matériels.
- Conservez le mode d'emploi dans un endroit où il pourra être facilement consulté à tout moment.

# Avertissements de sécurité

---

- Cet appareil peut être utilisé par des enfants âgés de 8 ans et plus, ainsi que par des personnes dont les capacités physiques, sensorielles ou mentales sont réduites, ou qui manquent d'expérience et de connaissances, si elles sont correctement surveillées ou si elles ont reçu des instructions concernant l'utilisation de l'appareil en toute sécurité et comprennent les dangers encourus.
- Les enfants ne doivent pas jouer avec l'appareil.
- Le nettoyage et l'entretien par l'utilisateur ne doivent pas être effectués par des enfants sans supervision.
- Assurez-vous d'éteindre l'appareil et de le débrancher après utilisation.
- Veillez à insérer complètement la fiche d'alimentation dans la prise secteur.
- Tirez sur la fiche d'alimentation et non sur le cordon lors du débranchement de l'appareil.
- Nettoyez régulièrement la fiche d'alimentation pour enlever la poussière.
- Ne branchez pas trop d'appareils sur la même prise et n'utilisez pas l'appareil d'une manière qui dépasse le courant nominal de la prise secteur.
- Assurez-vous d'utiliser l'appareil avec une tension de CA 220-240 V.
- N'utilisez pas l'appareil si l'intérieur de l'unité principale devient rouge, dégage de la fumée ou émet un bruit anormal indiquant la présence d'un corps étranger.
- Concernant le cordon d'alimentation, ne le détériorez pas, ne le pliez pas de force, ne le tordez pas, ne le tirez pas, ne placez aucun objet lourd dessus, ne l'approchez pas de sources de chaleur, ne le pincez pas, ne le modifiez pas et ne le laissez pas enroulé pendant l'utilisation.
- Une utilisation prolongée ou incorrecte peut endommager le cordon d'alimentation.
- N'utilisez pas l'appareil dans les cas suivants :
  - L'appareil ne souffle pas d'air de façon intermittente ;
  - Le cordon d'alimentation reste tordu ;
  - La base du cordon d'alimentation ou la fiche est déformée ou endommagée;
  - La fiche est lâche dans la prise secteur ; ou
  - Le cordon d'alimentation devient anormalement chaud.

\*Si le cordon d'alimentation est endommagé, il doit être remplacé par le fabricant, son service après-vente ou une personne qualifiée de même compétence, afin d'éviter tout danger.

- N'enroulez pas le cordon d'alimentation autour de l'unité principale.
- Ne laissez pas l'appareil allumé sans surveillance.
- Ne laissez pas un enfant utiliser l'appareil seul. Ne l'utilisez pas sur les bébés. Ne laissez pas un enfant à proximité pendant l'utilisation.

Conservez l'appareil hors de portée des enfants.

Cet appareil ne doit pas être utilisé par des personnes (y compris les enfants) dont les capacités physiques, sensorielles ou mentales sont réduites, ou qui manquent d'expérience et de connaissances, sauf si elles ont reçu des instructions ou sont surveillées par une personne responsable de leur sécurité.

Les enfants doivent être surveillés pour s'assurer qu'ils ne jouent pas avec l'appareil.

- N'utilisez pas l'appareil à l'extérieur ni dans des conditions similaires.
- Gardez les matériaux d'emballage, tels que les sacs en plastique, hors de portée des enfants.
- N'utilisez pas l'appareil à proximité de matériaux inflammables tels que l'essence, le benzène, les solvants, le gaz ou les produits capillaires. N'utilisez pas l'appareil avec de la laque.

- Veillez à maintenir les orifices d'entrée et de sortie d'air dégagés.
- N'insérez aucun objet étranger, tel qu'une épingle à cheveux, dans les orifices d'entrée ou de sortie d'air.
- Ne regardez pas à l'intérieur de la sortie d'air pendant l'utilisation.



Ce symbole indique que cet appareil ne doit pas être utilisé à proximité d'eau, comme une baignoire ou une douche.

- N'utilisez pas l'appareil à proximité d'une baignoire, d'une douche, d'un lavabo ou de tout autre récipient contenant de l'eau. Lorsque l'appareil est utilisé dans une salle de bain, débranchez-le après utilisation, car la proximité de l'eau présente un danger même si l'appareil est éteint. Pour une protection supplémentaire, il est recommandé d'installer un dispositif à courant résiduel (DDR) dont le courant différentiel résiduel assigné ne dépasse pas 30 mA sur le circuit électrique alimentant la salle de bain. Consultez votre installateur pour plus de renseignements.

- Ne pas plonger l'appareil dans l'eau ni verser de l'eau dessus.
- Ne pas utiliser l'appareil avec les mains mouillées.
- Ne pas modifier l'appareil. Seuls des techniciens qualifiés sont autorisés à le démonter ou à le réparer.
- Faites attention à ne pas coincer les cheveux dans l'orifice d'entrée d'air pendant l'utilisation. Maintenez l'orifice d'entrée à au moins 10 cm des cheveux lors du séchage.
- N'utilisez pas l'appareil à d'autres fins (telles que sécher des perruques, des vêtements, des chaussures ou du linge de lit) que le séchage et le coiffage des cheveux. Ne l'utilisez pas sur les nourrissons ni sur les animaux domestiques.
- N'utilisez pas l'appareil si le filtre, le filtre métallique ou la grille d'entrée a été retiré(e).
- N'utilisez pas de filtre d'un autre fabricant.
- Ne laissez pas tomber l'appareil et ne lui faites subir aucun choc. N'utilisez pas l'appareil s'il est endommagé.
- Ne pas commuter l'interrupteur trop rapidement.
- Ne pas laisser l'interrupteur en position intermédiaire.
- Ne branchez pas l'appareil sur des prises portant clairement la mention « rasoir uniquement ».
- Les accessoires et la sortie d'air deviennent chauds pendant et aussitôt après l'utilisation; ne les touchez pas. Évitez également tout contact accidentel avec la peau.
- Ce produit est destiné à un usage professionnel. Familiarisez-vous avec sa manipulation et son fonctionnement avant utilisation. Faites preuve de prudence lors de l'utilisation. Rincez les produits chimiques capillaires et séchez les cheveux avant de coiffer. Essayez tout produit chimique ou toute eau sur l'appareil. Si ceux-ci pénètrent dans l'appareil, cela peut entraîner un dysfonctionnement.



- Ce marquage indique que ce produit ne doit pas être éliminé avec les autres déchets ménagers dans l'ensemble de l'UE. Pour éviter tout risque éventuel pour l'environnement ou la santé humaine dû à une élimination incontrôlée des déchets, recyclez-le de manière responsable afin de favoriser la réutilisation durable des ressources matérielles. Pour retourner votre appareil usagé, veuillez utiliser les systèmes de reprise et de collecte ou contacter le revendeur auprès duquel le produit a été acheté. Celui-ci peut reprendre ce produit pour un recyclage respectueux de l'environnement.

# Noms et fonctions des pièces

## **Précaution**

Ne touchez pas les parties chaudes indiquées par les zones grisées sur l'illustration pendant ou immédiatement après l'utilisation. Cela pourrait provoquer une brûlure.

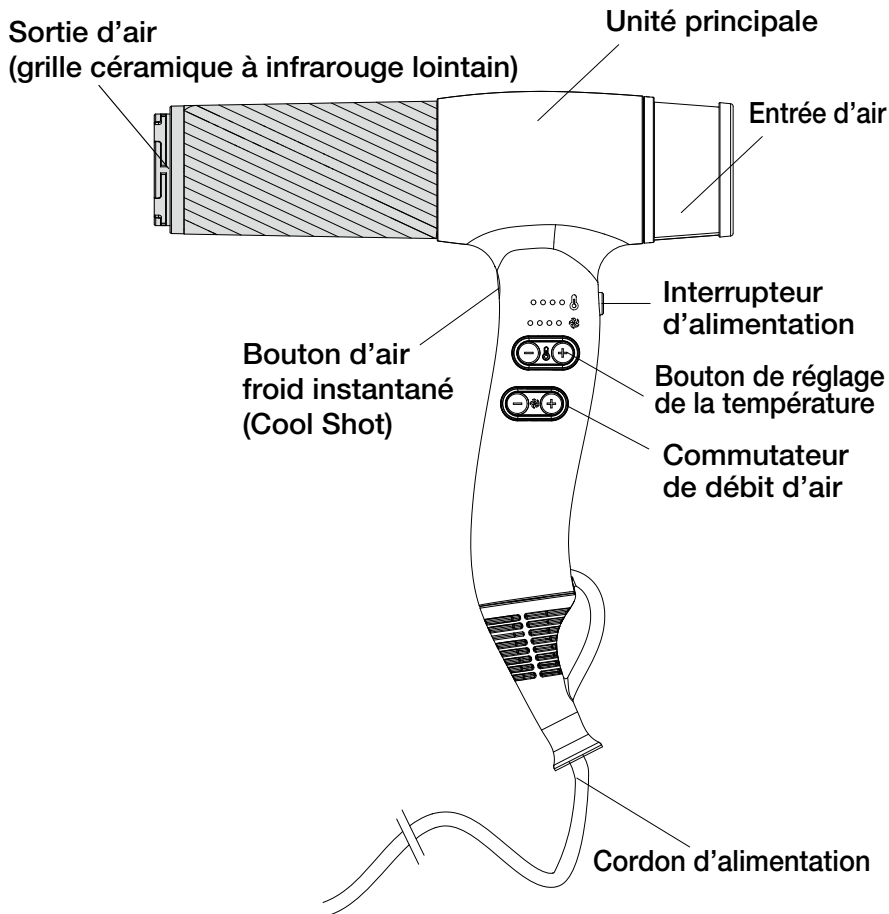

\*Les caractéristiques des produits et des pièces peuvent être modifiées sans préavis.

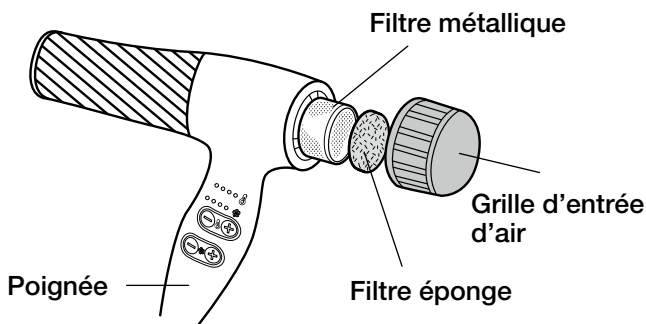

## Accessoires

### ● Accessoire

Grand embout

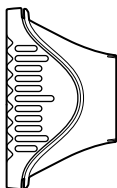

Petit embout

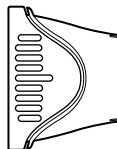

- Faites attention à ne pas vous coincer les doigts lors de l'installation ou du retrait de l'accessoire.
- Ne touchez pas l'accessoire pendant ou juste après l'utilisation, car il est très chaud.
- Vous pouvez facilement fixer une brosse à l'extrémité de l'embout pour le séchage des cheveux. Elle peut être installée en option.
- Utilisez une brosse soufflante en plastique.  
(Nous recommandons une brosse résistant à une température d'au moins 110 °C. Les brosses en poils d'animaux, en bois ou en métal ne peuvent pas être utilisées.)  
Appuyer fortement l'embout concentrateur contre une brosse peut déformer les picots.

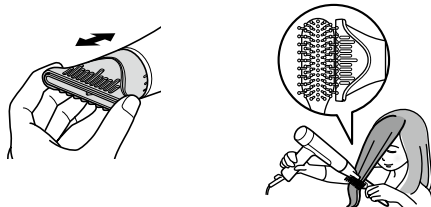

- L'embout concentrateur permet de diriger l'air jusqu'aux pointes des cheveux en douceur. En soufflant l'air par le dessus, vous pouvez diriger le flux d'air dans le sens naturel des cheveux.

# Mode d'emploi

---

- 1** Branchez l'appareil sur la prise secteur.
- 2** Mettez l'interrupteur d'alimentation sur « 1 » ou « LOCK ».
- 3** Les voyants « Débit d'air 2 » et « Air chaud 2 » s'allument. Vous pouvez régler séparément le débit d'air et la température de l'air chaud selon vos préférences. Le réglage est verrouillé lorsque l'interrupteur d'alimentation est sur la position « LOCK ».

- **Température**

Chaque pression sur le bouton de température modifie la température, et le voyant correspondant s'allume comme indiqué ci-dessous.

Air chaud 4 : ●●●● 

Air chaud 3 : ●●●○ 

Air chaud 2 : ●●○○ 

Air chaud 1 : ●○○○ 

- **Débit d'air**

Chaque pression sur le commutateur de débit d'air modifie le débit, et le voyant correspondant s'allume comme indiqué ci-dessous.

Débit d'air 4 : ●●●● 

Débit d'air 3 : ●●●○ 

Débit d'air 2 : ●●○○ 

Débit d'air 1 : ●○○○ 

- **Pour souffler de l'air froid**

Chaque pression sur le bouton d'air froid instantané fait alterner la sortie d'air chaud et d'air froid (même si l'interrupteur est sur « LOCK »).

Après avoir mis les cheveux en forme avec de l'air chaud, soufflez de l'air froid pendant 10 à 15 secondes pour prolonger la tenue de la coiffure.

Mettez l'interrupteur sur « 0 » et débranchez l'appareil après utilisation.

Tirez sur la fiche d'alimentation et non sur le cordon lors du débranchement de l'appareil.

## 4 Une fois l'appareil refroidi, rangez-le dans un endroit sec et à faible humidité.

### **Précaution**

- L'appareil génère une pression d'air élevée ; ne dirigez pas le flux d'air directement vers le visage ou les oreilles.
- Maintenez l'orifice d'entrée à au moins 10 cm des cheveux lors du séchage. Sinon, vos cheveux risquent d'être aspirés à l'intérieur de l'appareil.
- Maintenez l'orifice d'entrée à au moins 3 cm des cheveux lors du séchage. Ne dirigez pas l'air chaud sur une même zone trop longtemps.
- Ne touchez pas l'appareil avec des mains souillées par des produits capillaires ou d'autres substances. Cela pourrait provoquer une dégradation de l'appareil.
- Évitez tout contact accidentel avec la peau, car les accessoires sont chauds pendant ou juste après l'utilisation.
- Ne transportez pas l'appareil en le tenant par un accessoire.

# Entretien

**Mettez l'interrupteur sur « 0 », débranchez l'appareil et laissez-le refroidir avant toute opération d'entretien.**

## ■ Unité principale et accessoire

Essayez toute saleté avec un chiffon doux et sec. Pour nettoyer les saletés tenaces, imbitez un chiffon d'eau savonneuse ou d'un détergent neutre dilué dans de l'eau, essorez-le soigneusement, puis essayez la surface.

### Précaution

**Ne lavez jamais l'unité principale avec de l'eau. N'utilisez jamais d'alcool, de benzine ni de dissolvant pour vernis.**

## ■ Grille d'entrée et filtre à mailles

- ① Retirez la grille d'entrée de l'unité principale, puis enlevez le filtre éponge.
- ② Utilisez un aspirateur ou une brosse douce (comme une brosse à dents) pour retirer la poussière et les cheveux de la grille d'entrée et du filtre métallique..

## ■ Filtre éponge

Lavez-le à l'eau ou dépoussiérez-le délicatement.

\*Séchez-le complètement après l'avoir lavé à l'eau. L'utilisation d'un filtre éponge humide peut provoquer un dysfonctionnement.

### ● Entretien régulier

Un manque d'entretien peut entraîner une émission d'air anormalement chaud, susceptible de brûler les cheveux ou la peau.

Nettoyez régulièrement l'orifice d'entrée d'air (au moins une fois par mois).

Comment retirer et remettre la grille d'entrée et le filtre éponge

\*Faites attention à ne pas vous coincer les doigts lors de la pose ou du retrait de la grille d'entrée.

## ■ Comment effectuer le retrait

- ① Retirez la grille d'entrée en la tournant dans le sens antihoraire.
- ② Retirez le filtre éponge de la grille d'entrée.

### Précaution

**N'utilisez pas l'appareil lorsque la grille d'entrée est retirée.**

## ■ Comment effectuer la pose

- ① Placez le filtre éponge sur la grille d'entrée.
- ② Fixez la grille d'entrée sur l'unité principale en la tournant dans le sens horaire.

# Dépannage

Problème	Cause possible	Solution
De l'air chaud ou froid sort de manière inattendue. Le débit d'air est réduit. L'air chaud est anormalement chaud. Des étincelles sont apparues à la sortie d'air. (Les étincelles sont dues au fonctionnement du dispositif de sécurité.)	<b>De la poussière ou des cheveux se sont accumulés sur l'orifice d'entrée d'air.</b>	Retirez la poussière et les cheveux. Si le problème persiste, cessez immédiatement d'utiliser l'appareil.
	<b>L'orifice d'entrée d'air est obstrué.</b>	Veillez à ne pas obstruer l'orifice d'entrée d'air pendant l'utilisation. Si le problème persiste, cessez immédiatement d'utiliser l'appareil.
L'unité principale ou l'air chaud devient anormalement chaud. L'intérieur de l'unité principale devient rouge ou dégage de la fumée.	<b>Le dispositif de sécurité ne fonctionne pas correctement.</b>	Cessez immédiatement d'utiliser l'appareil.
L'appareil ne souffle pas d'air.	<b>Le cordon d'alimentation est endommagé.</b>	
L'appareil souffle parfois de l'air, parfois non.	<b>Le cordon d'alimentation est sur le point de se rompre.</b>	
La base du cordon d'alimentation ou la fiche est déformée ou endommagée.	<b>Le cordon d'alimentation est sur le point de se rompre.</b>	
Le cordon d'alimentation ou la base de l'unité principale devient anormalement chaud.	<b>Le cordon d'alimentation est sur le point de se rompre.</b>	
Un bruit indiquant la présence d'un corps étranger à l'intérieur se fait entendre.		
D'autres anomalies ou défauts sont présents.		
La fiche d'alimentation est anormalement chaude.	<b>La fiche d'alimentation est lâche dans la prise secteur.</b>	Le problème peut provenir de la prise secteur.

# Spécifications

---

Nom du produit	Sèche-cheveux à ions positifs et négatifs
Numéro du produit	NB1250EU
Source d'alimentation	220-240 V ~ 50 Hz
Consommation électrique	2000-2200 W
Température de l'air chaud	125 °C (Si la température ambiante est de 30 °C, le commutateur de température est réglé sur 4 et celui du débit d'air sur 3)
Longueur du cordon d'alimentation	Environ 3 m
Poids	Environ 650 g (cordon d'alimentation inclus)
Accessoires	Grand embout, petit embout
Dispositifs de sécurité	Dispositif de prévention contre la surchauffe (thermostat, fusible thermique)
Dimensions	Environ 209 mm de largeur × Environ 56 mm de profondeur × Environ 177 mm de hauteur (unité principale uniquement)
Consommation d'électricité (mode arrêt)	< 0.5W

## Informations sur le fabricant :

Nom de l'entreprise: Tescom Denki Co., Ltd.

Adresse: 15F Ochanomizu Solacity, 4-6, Kanda Surugadai, Chiyoda-ku, Tokyo, Japan, 101-0062

Pour télécharger ce manuel d'utilisation, veuillez consulter le site Web de TESCOM à l'adresse suivante :  
<http://www.tescom-japan.co.jp/global/>

## NB1250EU

Nobby believes everyone can be beautiful.  
Our imagination and technology support the professionals  
who bring out this beauty.

### Positiver & negativer Ionen-Haartrockner

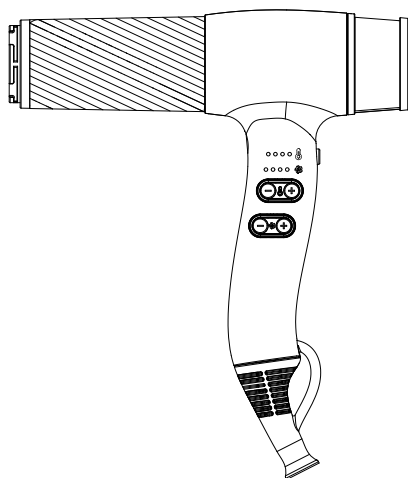

## Bedienungsanleitung

- Bevor Sie dieses Gerät verwenden, lesen Sie bitte die Bedienungsanleitung sorgfältig durch, um es richtig zu verwenden. Lesen Sie insbesondere die Sicherheitshinweise sorgfältig durch und befolgen Sie diese genau, da es sich dabei um Vorsichtsmaßnahmen zur Vermeidung von Personen- und Sachschäden handelt.
- Bewahren Sie die Bedienungsanleitung an einem Ort auf, an dem sie jederzeit leicht zugänglich ist.

# Sicherheitswarnung

---

- Dieses Gerät kann von Kindern ab 8 Jahren und Personen mit eingeschränkten körperlichen, sensorischen oder geistigen Fähigkeiten oder mangelnder Erfahrung und Kenntnis verwendet werden, wenn sie beaufsichtigt werden oder eine Einweisung in die sichere Verwendung des Geräts erhalten haben und die damit verbundenen Gefahren verstehen.
- Kinder dürfen nicht mit dem Gerät spielen.
- Die Reinigung und Benutzerwartung darf nicht von unbeaufsichtigten Kindern durchgeführt werden.
- Stellen Sie den Schalter nach Gebrauch auf „AUS“ und ziehen Sie den Netzstecker.
- Stellen Sie sicher, dass der Netzstecker vollständig in die Steckdose eingesteckt ist.
- Ziehen Sie beim Trennen des Geräts vom Stromnetz am Netzstecker und nicht am Netzkabel.
- Entfernen Sie regelmäßig Staub vom Netzstecker.
- Schließen Sie nicht zu viele Geräte an und überschreiten Sie nicht die Nennstromstärke der Steckdose.
- Stellen Sie sicher, dass Sie das Gerät mit einer Spannung von 220–240 V Wechselstrom verwenden.
- Verwenden Sie das Gerät nicht, wenn das Innere des Hauptgeräts rot wird oder Rauch entwickelt oder wenn Geräusche zu hören sind, die darauf hindeuten, dass sich Fremdkörper im Inneren bewegen.
- Beschädigen Sie das Netzkabel des Geräts nicht, knicken Sie es nicht gewaltsam, verdrehen Sie es nicht, ziehen Sie nicht daran, belasten Sie es nicht mit schweren Gegenständen, bringen Sie es nicht in die Nähe heißer Gegenstände, klemmen Sie es nicht ein, verändern Sie es nicht und bündeln Sie es nicht während des Gebrauchs des Geräts.
- Bei langfristiger Nutzung oder unsachgemäßer Verwendung kann das Netzkabel beschädigt werden.
- Nicht in den folgenden Fällen verwenden:
  - Das Gerät bläst manchmal keine Luft.
  - Das Netzkabel bleibt verdreht.
  - Die Basis des Netzkabels oder Steckers ist verformt oder beschädigt.
  - Der Netzstecker sitzt locker in der Steckdose.
  - Das Netzkabel ist ungewöhnlich heiß.

\*Wenn das Netzkabel beschädigt ist, muss es vom Hersteller, seinem Kundendienst oder einer ähnlich qualifizierten Person ersetzt werden, um Gefahren zu vermeiden.

- Wickeln Sie das Netzkabel nicht um das Hauptgerät.
- Lassen Sie das Gerät nicht mit eingeschaltetem Schalter stehen.
- Lassen Sie Kinder das Gerät nicht alleine benutzen. Benutzen Sie es nicht an Babys. Halten Sie Kinder bei der Verwendung fern.

Dieses Gerät sollte außerhalb der Reichweite von Kindern aufbewahrt werden.

Dieses Gerät ist nicht für die Verwendung durch Personen (einschließlich Kinder) mit eingeschränkten körperlichen, sensorischen oder geistigen Fähigkeiten oder mangelnder Erfahrung und/oder Kenntnissen vorgesehen, es sei denn, sie werden bei der Verwendung des Geräts von einer für ihre Sicherheit verantwortlichen Person beaufsichtigt oder unterwiesen.

Kinder sollten beaufsichtigt werden, um sicherzustellen, dass sie nicht mit dem Gerät spielen.

- Verwenden Sie das Gerät nicht im Freien oder unter ähnlichen Bedingungen.
- Halten Sie Verpackungsmaterial wie Kunststoffbeutel außerhalb der Reichweite von Kindern.
- Verwenden Sie das Gerät nicht in der Nähe von brennbaren Materialien wie Benzin, Benzol, Verdünnern, Gas oder Haarpflegemitteln. Verwenden Sie das Gerät nicht mit Haarspray.

- Halten Sie den Lufteinlass und den Luftauslass frei.
- Stecken Sie keine Fremdkörper, wie z. B. Haarnadeln, in den Lufteinlass oder -auslass.
- Schauen Sie während des Gebrauchs nicht in den Luftauslass.



Dieses Symbol weist darauf hin, dass dieses Gerät nicht in der Nähe von Wasser, wie z. B. Badewannen oder Waschbecken mit Duschwasser, verwendet werden darf.

- Verwenden Sie das Gerät nicht in der Nähe von Badewannen, Duschen, Waschbecken oder anderen Behältern, die Wasser enthalten. Wenn das Gerät in einem Badezimmer verwendet wird, ziehen Sie nach Gebrauch den Netzstecker, da die Nähe zu Wasser auch bei ausgeschaltetem Gerät eine Gefahr darstellt.

Für zusätzlichen Schutz empfiehlt sich die Installation eines Fehlerstromschutzschalters (RCD) mit einem Nennfehlerstrom von maximal 30 mA im Stromkreis, der das Badezimmer versorgt. Fragen Sie Ihren Installateur um Rat.

- Legen Sie das Gerät nicht in Wasser und gießen Sie kein Wasser darüber.
- Verwenden Sie das Gerät nicht mit nassen Händen.
- Modifizieren Sie das Gerät nicht. Das Gerät darf nur von Reparaturtechnikern zerlegt oder repariert werden.
- Achten Sie darauf, dass sich Ihre Haare während des Gebrauchs nicht im Lufteinlass verfangen. Halten Sie den Lufteinlass während des Gebrauchs mindestens 10 cm von Ihrem Haar entfernt.
- Verwenden Sie das Gerät nicht für andere Zwecke (wie zum Trocknen von Perücken, Kleidung, Schuhen oder Bettwäsche) als zum Trocknen und Stylen von Haaren. Benutzen Sie es auch nicht an Kindern oder Haustieren.
- Verwenden Sie das Gerät nicht mit entferntem Filter, Metallfilter oder Einlassgitter.
- Benutzen Sie das Gerät nicht mit Filtern anderer Hersteller.
- Lassen Sie das Gerät nicht fallen und setzen Sie es keinen Stößen aus. Verwenden Sie das Gerät nicht, wenn es beschädigt ist.
- Bewegen Sie den Schalter nicht zu schnell.
- Stellen Sie den Schalter nicht in eine Zwischenstellung.
- Schließen Sie das Gerät nicht an Steckdosen an, die eindeutig als „Nur für Rasierapparate“ gekennzeichnet sind.
- Da der Aufsatz und der Luftauslass während oder unmittelbar nach dem Gebrauch heiß sind, berühren Sie weder den Aufsatz noch den Luftauslass. Vermeiden Sie auch jeglichen versehentlichen Kontakt mit Ihrer Haut.



- Diese Kennzeichnung weist darauf hin, dass dieses Produkt im gesamten EU-Raum nicht mit dem Hausmüll entsorgt werden darf. Um die Umwelt oder die menschliche Gesundheit vor unkontrollierter Abfallentsorgung zu schützen, führen Sie es einer fachgerechten Entsorgung zu, um die nachhaltige Wiederverwendung von materiellen Ressourcen zu fördern. Um Ihr gebrauchtes Gerät zu retournieren, verwenden Sie bitte das Rückgabe- und Sammelsystem oder wenden Sie sich an den Händler, bei dem Sie das Produkt erworben haben. Diese können diesen Artikel entgegennehmen und für ein umweltfreundliches Recycling sorgen.

# Teilnamen und Funktionen

## **⚠ Vorsicht**

Berühren Sie während oder unmittelbar nach dem Gebrauch keine Teile der Abbildung, die grau sind.  
Dies kann zu einer Verbrennung führen.

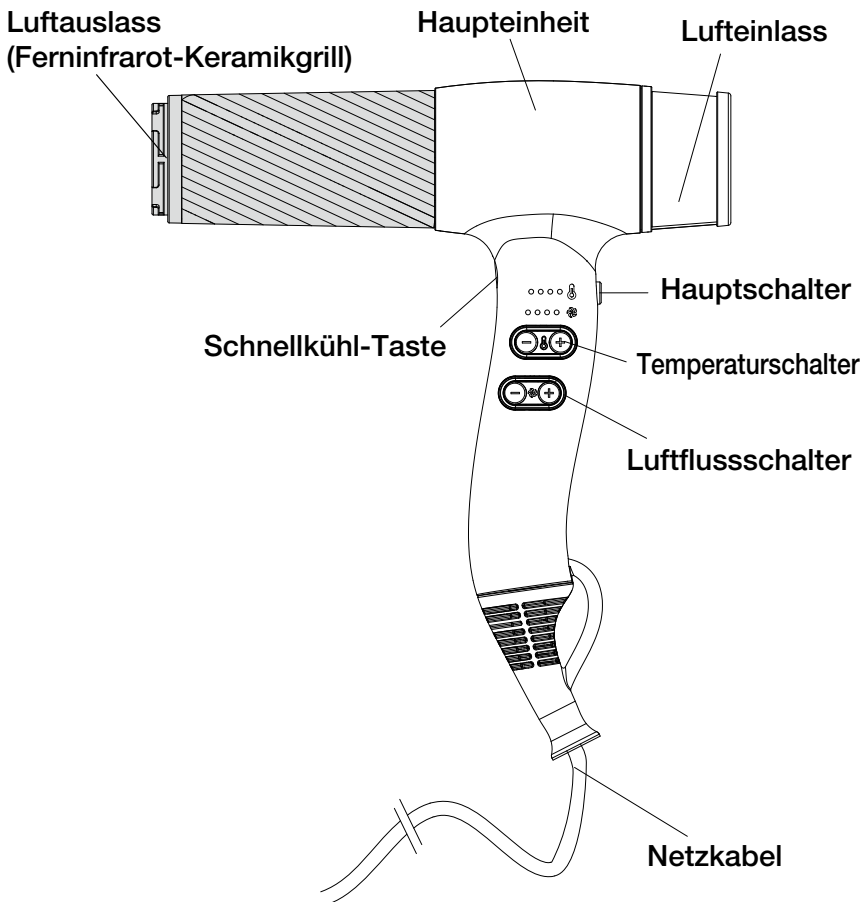

\*Die Spezifikationen von Produkten und Teilen können ohne vorherige Ankündigung geändert werden.

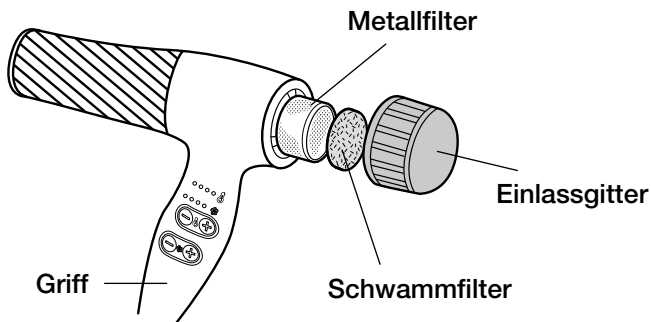

## Zubehör

### ● Anbaugerät

Große Düse

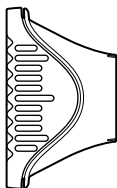

Kleine Düse

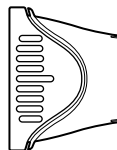

- Achten Sie darauf, dass Sie sich beim Anbringen oder Entfernen des Aufsatzes nicht die Finger einklemmen.
- Berühren Sie das Zubehör während oder unmittelbar nach dem Gebrauch nicht, da es sehr heiß ist.
- Sie können ganz einfach eine Bürste an der Spitze der Düse zum Föhnen der Haare anbringen. Sie können sie optional anbringen.
- Verwenden Sie eine Kunststoff-Blasbürste.  
(Wir empfehlen eine Bürste mit einer Temperaturbeständigkeit von mindestens 110 °C. Tierhaarbürsten, Holzbürsten und Metallbürsten dürfen nicht verwendet werden.)  
Wenn Sie die Düse fest gegen eine Bürste drücken, können sich die Stifte verformen.

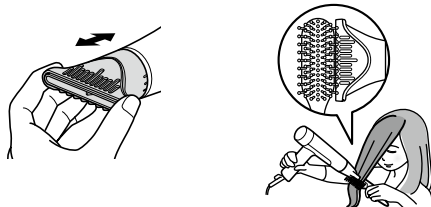

- Mit der Düse können Sie die Luft gleichmäßig bis in die Haarspitzen blasen. Durch Blasen von Luft von oben her können Sie in Richtung des natürlichen Haarflusses blasen.

# Verwendung

---

- 1** Stecken Sie das Gerät an eine Steckdose an.
- 2** Drehen Sie den Netzschalter auf „1“ oder „LOCK“.
- 3** Die Anzeigen für Luftmenge 2 und Warmluft 2 leuchten auf. Sie können die Luftmenge und die Warmlufttemperatur separat nach Ihren Wünschen einstellen. Die Einstellung ist gesperrt, wenn sich der Netzschalter in der Position „LOCK“ befindet.

- Temperatur

Bei jedem Drücken des Temperaturschalters wird die Temperatur umgeschaltet und die Temperaturanzeige leuchtet wie unten dargestellt auf.

Warme Luft 4 : ●●●● 

Warme Luft 3 : ●●●○ 

Warme Luft 2 : ●●○○ 

Warme Luft 1 : ●○○○ 

- Luftvolumen

Bei jedem Drücken des Luftflussschalters wird das Luftvolumen umgeschaltet und die Luftflussslampe leuchtet wie unten dargestellt auf.

Luftvolumen 4 : ●●●● 

Luftvolumen 3 : ●●●○ 

Luftvolumen 2 : ●●○○ 

Luftvolumen 1 : ●○○○ 

- Zum Blasen von Kaltluft

Jedes Mal, wenn die Schnellkühl-Taste gedrückt wird, strömt abwechselnd warme und kalte Luft aus (auch wenn sich der Netzschalter in der Position „LOCK“ befindet).

Nachdem Sie Ihr Haar mit warmer Luft gestylt haben, blasen Sie 10 bis 15 Sekunden lang kühle Luft auf Ihr Haar, damit die Frisur länger hält.

Stellen Sie den Netzschalter auf „0“ und ziehen Sie das Gerät nach der Verwendung ab.

Ziehen Sie beim Trennen des Geräts vom Stromnetz am Netzstecker und nicht am Netzkabel.

#### 4 Lassen Sie das Gerät abkühlen und bewahren Sie es an einem Ort mit geringer Luftfeuchtigkeit auf.

### **Vorsicht**

- Das Gerät erzeugt einen hohen Luftdruck, blasen Sie daher keine Luft direkt in Richtung Ihres Gesichts und Ihrer Ohren.
- Halten Sie den Lufteinlass während des Gebrauchs mindestens 10 cm von Ihrem Haar entfernt. Andernfalls könnte Ihr Haar in das Gerät gesaugt werden.
- Halten Sie den Luftauslass mindestens 3 cm von Ihrem Haar entfernt. Richten Sie warme Luft nicht zu lange auf einen Bereich.
- Berühren Sie das Gerät nicht mit Händen, die mit Substanzen wie Haarpflegemitteln verschmutzt sind. Dies kann zu einer Degradierung führen.
- Vermeiden Sie jeglichen versehentlichen Kontakt mit Ihrer Haut, da die Aufsätze während oder unmittelbar nach dem Gebrauch heiß sind.
- Tragen Sie das Gerät nicht am Zubehörteil.

# Wartung

**Stellen Sie den Netzschalter auf „0“ und trennen Sie das Gerät von der Steckdose zum Auskühlen vor der Wartung.**

## ■Haupteinheit und Anbaugerät

Wischen Sie allen Schmutz mit einem trockenen, weichen Tuch ab. Um hartnäckigen Schmutz zu entfernen, tauchen Sie ein Tuch in Seifenwasser oder ein mit Wasser verdünntes neutrales Reinigungsmittel, wringen Sie es aus und wischen Sie den Schmutz weg.

### **Vorsicht**

**Waschen Sie die Haupteinheit niemals mit Wasser. Verwenden Sie niemals Alkohol, Benzin oder Lackentferner.**

## ■Einlassgitter und Maschenfilter

- ① Entfernen Sie das Einlassgitter vom Hauptgerät und nehmen Sie anschließend den Schwammfilter heraus.
- ② Entfernen Sie Staub und Haare mit einem Staubsauger oder einer weichen Bürste (z. B. einer Zahnbürste) vom Einlassgitter und dem Metallfilter.

## ■Schwammfilter

Waschen Sie ihn in Wasser oder stauben Sie ihn vorsichtig ab.

\*Nach dem Waschen mit Wasser ausreichend trocknen lassen. Die Verwendung eines nassen Schwammfilters kann zu Fehlfunktionen führen.

## ● Reguläre Wartung

Mangelnde Wartung kann zu ungewöhnlich heißer Luft führen, wodurch das Haar oder Ihre Haut verbrennen können. Reinigen Sie den Lufteinlass regelmäßig (mindestens einmal im Monat.)

So entfernen und montieren Sie das Einlassgitter und den Schwammfilter.

\*Achten Sie darauf, dass Sie sich beim Anbringen oder Entfernen des Einlassgitters nicht die Finger einklemmen.

## ■Entfernen

- ① Entfernen Sie das Einlassgitter durch Drehen gegen den Uhrzeigersinn.
- ② Entfernen Sie den Schwammfilter vom Einlassgitter.

### **Vorsicht**

**Verwenden Sie das Gerät nicht mit entferntem Einlassgitter.**

## ■Anweisungen für das Installieren

- ① Bringen Sie den Schwammfilter am Einlassgitter an.
- ② Befestigen Sie das Einlassgitter durch Drehen im Uhrzeigersinn an der Haupteinheit.

# Störungssuche

Problem	Mögliche Ursache	Solution
Warme oder kalte Luft tritt unbeabsichtigt aus. Das Luftvolumen ist reduziert. Die warme Luft ist ungewöhnlich heiß. Aus dem Luftauslass sprühen Funken. (Funken aufgrund der Funktion des Sicherheitsmechanismus.)	<b>Staub und Haare haben sich am Lufteinlass festgesetzt.</b>	Staub und Haare entfernen. Wenn das Problem weiterhin besteht, stellen Sie die Verwendung des Geräts sofort ein.
	<b>Der Lufteinlass ist blockiert.</b>	
Die Haupteinheit oder die warme Luft ist ungewöhnlich heiß. Das Innere der Haupteinheit wird rot oder es entsteht Rauch.	<b>Die Sicherheitsfunktion funktioniert nicht angemessen.</b>	Stellen Sie sofort die Verwendung des Geräts ein.
Das Gerät bläst keine Luft.	<b>Das Netzkabel ist unterbrochen.</b>	
Das Gerät bläst manchmal keine Luft.	<b>Das Netzkabel ist kurz davor, zu reißen.</b>	
Die Basis des Netzkabels oder Steckers ist verformt oder beschädigt.	<b>Das Netzkabel ist kurz davor, zu reißen.</b>	
Das Netzkabel und die Basis der Haupteinheit sind ungewöhnlich heiß.	<b>Das Netzkabel ist kurz davor, zu reißen.</b>	
Sie hören das Geräusch von Fremdkörpern, die sich innerhalb des Geräts bewegen.		
Andere Anomalien oder Defekte sind vorhanden.		
Die warme Luft ist ungewöhnlich heiß.	<b>Der Netzstecker sitzt locker in der Steckdose.</b>	Das Problem kann an der Steckdose liegen.

# Spezifikation

---

Produktname	Positiver & negativer Ionen-Haartrockner
Produktnummer	NB1250EU
Stromversorgung	220 bis 240 V ~ 50 Hz
Stromverbrauch	2000 bis 2200 W
Warmlufttemperatur	125 °C (Bei einer Umgebungstemperatur von 30 °C, wenn der Temperaturschalter auf 4 und der Luftflussschalter auf 3 eingestellt ist)
Länge des Netzkabels	Etwa 3 m
Gewicht	Etwa 650 g (Netzkabel eingeschlossen)
Zubehör	Große Düse, kleine Düse
Sicherheitshinweise	Vorrichtung zur Verhinderung eines übermäßigen Temperaturanstiegs (Thermostat, Thermosicherung)
Abmessungen	Etwa 209 mm breit × Etwa 56 mm tief × Etwa 177 mm hoch (nur Hauptgerät)
Leistungsaufnahme (Aus-Zustand)	< 0.5W

## Herstellerinformation:

Firmenname: Tescom Denki Co., Ltd.

Adresse: 15F Ochanomizu Solacity, 4-6, Kanda Surugadai, Chiyoda-ku, Tokyo, Japan, 101-0062

Um dieses Benutzerhandbuch herunterzuladen, besuchen Sie bitte die untenstehende TESCOM-Website.

<http://www.tescom-japan.co.jp/global/>

## NB1250EU

Nobby believes everyone can be beautiful.  
Our imagination and technology support the professionals  
who bring out this beauty.

### Secador de pelo con iones positivos y negativos

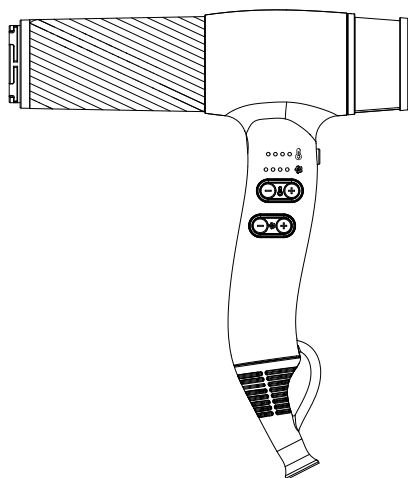

## Manual de instrucciones

- Antes de usar este aparato, por favor lea detenidamente el manual de instrucciones para su uso adecuado. En particular, asegúrese de leer y seguir cuidadosamente las advertencias de seguridad, ya que son precauciones para prevenir lesiones personales y daños a la propiedad.
- Guarde el manual de instrucciones en un lugar donde se pueda acceder fácilmente en cualquier momento.

# Advertencias de seguridad

---

- Este aparato puede ser utilizado por niños mayores de 8 años y personas con discapacidades físicas, sensoriales o intelectuales o con falta de experiencia y conocimientos, siempre que hayan recibido supervisión o instrucciones sobre el uso seguro del aparato y comprendan los riesgos que conlleva.
- Los niños no deben jugar con el aparato.
- La limpieza y el mantenimiento por parte del usuario no deben ser realizados por niños sin supervisión.
- Asegúrese de apagar el interruptor del aparato y desconectarlo después de su uso.
- Asegúrese de insertar completamente el enchufe en la toma de corriente.
- Tire del enchufe en lugar del cable de alimentación al desconectar el aparato.
- Limpie el polvo del enchufe periódicamente.
- No conecte demasiados aparatos, ni use de una manera que exceda la corriente nominal de la toma de corriente de CA.
- Asegúrese de usar el aparato con un voltaje de CA220-240 V.
- No use el aparato si el interior de la unidad principal se vuelve rojo, genera humo, o produce sonidos extraños.
- Con respecto al cable de alimentación del aparato, no lo dañe, no lo doble forzosamente, no lo retuerza, no lo tire, no coloque nada pesado encima, no lo acerque a ningún objeto caliente, no lo pinche, no lo modifique, ni lo tenga enrollado durante el uso del aparato.
- El uso prolongado o el mal uso pueden causar daños al cable de alimentación.
- No lo use si ocurre lo siguiente:
  - El aparato no sopla aire de vez en cuando;
  - El cable de alimentación permanece torcido;
  - La base del cable de alimentación o del enchufe está deformada o dañada;
  - El enchufe está suelto en la toma de corriente de CA; o
  - El cable de alimentación está sobrecalentado.
- \*Si el cable de alimentación está dañado, debe ser reemplazado por el fabricante, su agente de servicio, o una persona igualmente calificada para evitar cualquier peligro.
- No enrolle el cable de alimentación alrededor de la unidad principal.
- No deje el aparato con el interruptor encendido.
- No deje que un niño use el aparato solo. No lo use en bebés. No tenga a un niño cerca cuando lo use.

Este aparato debe guardarse fuera del alcance de los niños.

Este aparato no está destinado a ser utilizado por personas (incluidos los niños) con discapacidades físicas, sensoriales o mentales, o con falta de experiencia y conocimiento, a menos que se les haya dado supervisión o instrucciones sobre el uso del aparato por una persona responsable de su seguridad.

Tenga cuidado para que los niños no jueguen con el aparato.

- No use el aparato al aire libre o en condiciones similares.
- Mantenga los materiales de embalaje, como bolsas de plástico, fuera del alcance de los niños.
- No use el aparato cerca de ningún material inflamable, como gasolina, bencina, disolventes, gas o productos cosméticos para el cabello. No use el aparato con laca para el cabello.

- Mantenga la entrada y la salida de aire despejadas.
- No inserte objetos extraños, como un pasador de pelo, en la entrada o la salida de aire.
- No mire hacia la salida de aire durante su uso.



Este símbolo indica que este aparato no debe usarse cerca del agua, como por ejemplo bañeras o duchas.

- No use el aparato cerca de bañeras, duchas, lavabos u otros recipientes que contengan agua.

Cuando utilice el aparato en un cuarto de baño, desconéctelo después de usarlo, ya que la proximidad del agua presenta un peligro incluso cuando el aparato esté apagado.

Para una protección adicional, se aconseja la instalación de un interruptor diferencial (RCD) con una corriente de operación residual nominal que no exceda los 30 mA en el circuito eléctrico del cuarto de baño. Pida consejo a su instalador.

- No coloque el aparato en agua ni le vierta agua.
- No use el aparato con las manos mojadas.
- No modifique el aparato. Nadie más que los ingenieros de reparación debe desensamblar o reparar el aparato.
- Tenga cuidado para que el pelo no se enrede en la entrada de aire durante su uso. Mantenga la entrada de aire al menos a 10 cm de distancia del cabello al usarlo.
- No use el aparato para ningún otro propósito (como secar pelucas, ropa, zapatos, o ropa de cama) que no sea secar y peinar el cabello. Tampoco lo use en bebés ni mascotas.
- No use el aparato con el filtro, el filtro de metal o la rejilla de entrada retirados.
- No use otro filtro distinto al especificado.
- No deje caer el aparato ni que sufra un impacto fuerte. No use el aparato si está dañado.
- No mueva el interruptor demasiado rápido.
- No coloque el interruptor en una posición intermedia.
- No enchufe el aparato en tomas de corriente claramente marcadas como exclusivas para afeitadoras.
- No toque el accesorio ni la salida de aire que estarán calientes durante o inmediatamente después de su uso. También evite cualquier contacto accidental con su piel.
- Este producto es para uso profesional. Domine el manejo y el funcionamiento del aparato. Tenga cuidado al usarlo. Enjuague los productos químicos para el pelo y seque el cabello antes de peinar. Limpie toda sustancia química y agua de la unidad principal. Si penetran en la unidad principal, causarán un mal funcionamiento.



- Esta marca indica que este producto no debe desecharse junto con otros residuos domésticos en toda la UE. Para evitar posibles daños al medio ambiente o a la salud humana derivados del desecho incontrolado de residuos, recíclelo de forma responsable para promover la reutilización sostenible de los recursos materiales. Para devolver su dispositivo usado, utilice los sistemas de devolución y recolección o póngase en contacto con el distribuidor donde compró el producto. Ellos pueden recoger el producto para un reciclaje seguro que proteja el medio ambiente.

# Nombres y funciones de las partes

## Precauciones

No toque las partes calientes en la ilustración que están sombreadas en gris durante o inmediatamente después de su uso.

Si lo hace, puede quemarse.

Salida de aire

(rejilla de cerámica de infrarrojo lejano)

Unidad principal

Entrada de aire

Botón de aire frío

Interruptor de encendido

Interruptor de temperatura

Interruptor de flujo de aire

Cable de alimentación

\*Las especificaciones de los productos y las partes están sujetas a cambios sin previo aviso.

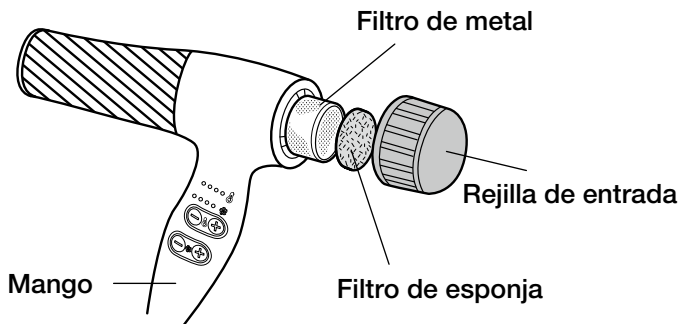

## Accesorios

### ● Accesorios

Boquilla grande

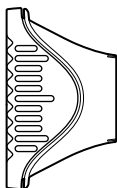

Boquilla pequeña

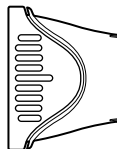

- Tenga cuidado de no lastimarse los dedos al colocar o quitar el accesorio.
- No toque el accesorio durante o inmediatamente después de su uso ya que está muy caliente.
- La punta de la boquilla se adapta fácilmente al cepillo para secar el pelo. Se puede colocar opcionalmente.
- Use un cepillo de plástico para el cepillado.  
(Se recomienda un cepillo con una temperatura de resistencia de 110°C o más. No use cepillos de pelo de animales, cepillos de madera ni cepillos de metal.) Presionar la boquilla con fuerza contra el cepillo puede deformar las púas.

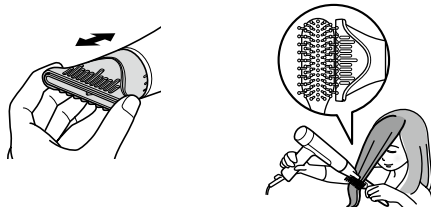

- La boquilla permite soplar aire hasta las puntas del cabello de manera suave. Permite soplar aire en dirección del flujo natural de cabello.

# Cómo usar

---

- 1** Enchufe el aparato en la toma de corriente de CA.
- 2** Gire el interruptor de encendido a "1" o "LOCK."
- 3** Los indicadores de volumen de aire 2 y aire caliente 2 se iluminarán. Puede ajustar el volumen de aire y la temperatura del aire caliente por separado como desee. La configuración está bloqueada cuando el interruptor de encendido está en la posición "LOCK".

- Temperatura

Cada vez que presione el interruptor de temperatura, la temperatura cambia y la lámpara de temperatura se ilumina como se muestra a continuación.

Aire caliente 4 : ●●●● 

Aire caliente 3 : ●●●○ 

Aire caliente 2 : ●●○○ 

Aire caliente 1 : ●○○○ 

- Volumen de aire

Cada vez que presione el interruptor del flujo de aire, el volumen de aire cambia y la lámpara del flujo de aire se ilumina como se muestra a continuación.

Volumen de aire 4 : ●●●● 

Volumen de aire 3 : ●●●○ 

Volumen de aire 2 : ●●○○ 

Volumen de aire 1 : ●○○○ 

- Utilización del aire frío

Cada vez que presione el botón de aire frío, el aire caliente y frío salen alternadamente (incluso si el interruptor de encendido está en la posición de "LOCK").

Después de peinar el cabello con aire caliente, aplique una ráfaga de aire frío durante 10 a 15 segundos para un peinado más duradero.

Gire el interruptor de encendido a "0" y desenchufe el aparato después de usarlo.

Tire del enchufe en lugar del cable de alimentación al desconectar el aparato.

#### 4 Después que el aparato se haya enfriado, guárdelo en un lugar con baja humedad.

##### Precauciones

- El aparato genera un potente flujo de aire. No apunte la salida del aire directamente hacia su cara y oídos.
- Mantenga la entrada de aire al menos a 10 cm de distancia de su cabello al usarlo. De lo contrario, su cabello podría ser succionado dentro del aparato.
- Mantenga la salida de aire al menos a 3 cm de distancia de su cabello. No dirija el aire caliente a una sola zona durante mucho tiempo.
- No toque el aparato con las manos sucias de sustancias como productos cosméticos para el pelo. Hacerlo puede causar deterioro.
- Evite cualquier contacto accidental con su piel, ya que el accesorio está caliente durante o inmediatamente después de su uso.
- No lleve el aparato sosteniendo del accesorio.

# Mantenimiento

**Gire el interruptor de encendido a "0", desenchufe el aparato y déjelo enfriar antes del mantenimiento.**

## ■ Unidad principal y accesorios

Limpie cualquier suciedad con un paño suave y seco. Para limpiar la suciedad difícil, sumerja un paño en agua jabonosa o un detergente neutro diluido en agua, y luego escúrralo y limpie la suciedad.

### Precauciones

**Nunca lave la unidad principal con agua. Nunca use alcohol, bencina o removedor de esmalte.**

## ■ Rejilla de entrada y filtro de malla

- ① Retire la rejilla de entrada de la unidad principal y luego retire el filtro de esponja.
- ② Utilice una aspiradora o un cepillo suave (como un cepillo de dientes) para quitar el polvo y el cabello de la rejilla de entrada y el filtro de metal.

## ■ Filtro de esponja

Lávelo con agua o sacúdalo suavemente.

\*Séquelo suficientemente después de lavarlo con agua. Si usa el filtro de esponja húmedo puede causar un mal funcionamiento.

## ● Mantenimiento periódico

La falta de mantenimiento puede llevar a un aire sobrecalentado, lo que puede causar quemaduras en su cabello o piel. Limpie la entrada de aire periódicamente (al menos una vez al mes).

Cómo quitar y colocar la rejilla de entrada y el filtro de esponja

\*Tenga cuidado de no lastimarse los dedos al colocar o quitar la rejilla de entrada.

## ■ Cómo quitar

- ① Retire la rejilla de entrada girándola en sentido antihorario.
- ② Retire el filtro de esponja de la rejilla de entrada.

### Precauciones

**No utilice el aparato con la rejilla de entrada retirada.**

## ■ Cómo colocar

- ① Coloque el filtro de esponja sobre la rejilla de entrada.
- ② Coloque la rejilla de entrada en la unidad principal girándola en sentido horario.

# Solución de problemas

Problemas	Causas posibles	Soluciones
El aire caliente o frío sale de manera repentina. El volumen de aire disminuye. El aire caliente está sobrecalentado. Aparecen chispas de la salida de aire. (Las chispas se deben a la función del mecanismo de seguridad.)	Hay polvo y pelo acumulado en la entrada de aire.	Retire el polvo y el cabello. Si el problema persiste, deje de usar el aparato inmediatamente.
	La entrada de aire está bloqueada.	Tenga cuidado de no bloquear la entrada de aire al usar el aparato. Si el problema persiste, deje de usar el aparato inmediatamente.
La unidad principal o el aire caliente están sobrecalentados. El interior de la unidad principal se vuelve rojo o genera humo.	El mecanismo de seguridad no funciona correctamente.	Deje de usar el aparato inmediatamente.
El aparato no sopla aire.	El cable de alimentación está roto.	
El aparato no sopla aire de vez en cuando.	El cable de alimentación está a punto de romperse.	
La base del cable de alimentación o del enchufe está deformada o dañada.	El cable de alimentación está a punto de romperse.	
El cable de alimentación y la base de la unidad principal están sobrecalentados.	El cable de alimentación está a punto de romperse.	
Se escucha un sonido extraño dentro del aparato.		
Existen otras anomalías o defectos.		
El enchufe está sobrecalentado.	El enchufe está suelto en la toma de corriente de CA.	El problema puede atribuirse a la toma de corriente de CA.

# Especificaciones

---

Nombre del producto	Secador de pelo con iones positivos y negativos
Número del producto	NB1250EU
Fuente de alimentación	220-240 V ~ 50 Hz
Consumo de energía	2000-2200 W
Temperatura del aire caliente	125°C (Suponiendo que la temperatura ambiente es de 30°C, el interruptor de temperatura está configurado en 4, y el interruptor del flujo de aire está configurado en 3)
Longitud del cable de alimentación	Aproximadamente 3 m
Peso	Aproximadamente 650 g (incluido el cable de alimentación)
Accesorios	Boquilla grande, boquilla pequeña
Características de seguridad	Dispositivo de prevención de sobrecalentamiento (termostato, fusible térmico)
Dimensiones	Aproximadamente 209 mm de ancho × Aproximadamente 56 mm de profundidad × Aproximadamente 177 mm de altura (solo unidad principal)
Consumo de energía (modo desactivado)	<0.5W

## Información del fabricante:

Nombre de la empresa: Tescom Denki Co., Ltd.

Dirección: 15F Ochanomizu Solacity, 4-6, Kanda Surugadai, Chiyoda-ku, Tokio, Japón, 101-0062

Para descargar este manual de usuario, visite el sitio web de TESCOM indicado a continuación. <http://www.tescom-japan.co.jp/global/>

## NB1250EU

Nobby believes everyone can be beautiful.  
Our imagination and technology support the professionals  
who bring out this beauty.

### Asciugacapelli a ioni positivi e negativi

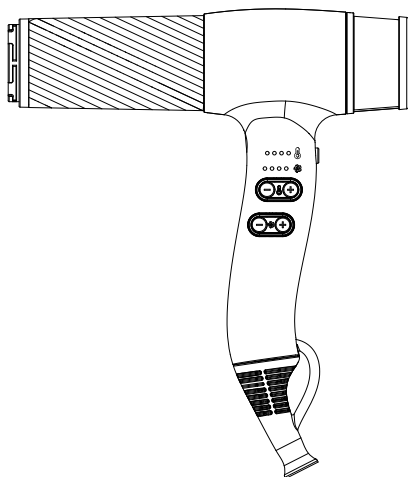

## Istruzioni per l'uso

- Per un corretto utilizzo dell'apparecchio, leggere attentamente il manuale di istruzioni. In particolare è necessario leggere attentamente e osservare scrupolosamente le avvertenze per la sicurezza, che spiegano le precauzioni per prevenire lesioni personali e danni alle cose.
- Conservare il manuale di istruzioni in modo che sia sempre a portata di mano.

# Avvertenze per la sicurezza

---

- Questo dispositivo può essere utilizzato da bambini di età pari o superiore a 8 anni e da persone con capacità fisiche, sensoriali o mentali ridotte, o prive di esperienza e delle necessarie conoscenze, soltanto sotto supervisione o dietro istruzioni relative all'uso sicuro del dispositivo e a condizione che ne comprendano i relativi rischi.
- Tenere fuori dalla portata dei bambini.
- Senza supervisione, i bambini non devono effettuare operazioni di pulizia e manutenzione del dispositivo.
- Dopo averlo usato, spegnere l'apparecchio e scollegarlo dalla presa di rete.
- Per usarlo inserire completamente la spina nella presa di rete.
- Per scollegare l'apparecchio dalla presa di rete afferrarlo per la spina anziché per il filo.
- Periodicamente rimuovere la polvere accumulata sulla spina.
- Non collegare troppi apparecchi alla stessa presa di rete e non superarne la corrente nominale massima
- Usare esclusivamente la tensione 220-240 Vca.
- Non usare l'apparecchio se nell'unità principale si nota incandescenza, oppure se genera fumo o rumore di movimento di corpi estranei.
- Non danneggiare, piegare con forza, torcere, tirare o schiacciare con corpi pesanti il cavo di alimentazione, né avvicinarlo a corpi caldi, stringerlo, modificarlo o avvolgerlo durante l'uso dell'apparecchio.
- L'uso prolungato o improprio dell'apparecchio può danneggiare il cavo di alimentazione.
- Non usarlo se:
  - L'apparecchio a volte non emette aria
  - Il cavo di alimentazione rimane attorcigliato
  - La base del cavo di alimentazione o della spina è deformata o danneggiata
  - Una volta inserita nella presa di rete, la spina rimane allentata
  - Il cavo di alimentazione è eccessivamente caldo

\*Se il cavo di alimentazione appare danneggiato, per evitare pericoli deve essere sostituito dal produttore, da un distributore o da una persona parimenti qualificata.
- Non avvolgere il cavo di alimentazione attorno all'unità principale.
- Non lasciare l'apparecchio con il selettore inserito in una posizione di funzionamento.
- Impedire ai bambini di usare l'apparecchio senza supervisione e non usarlo sui bambini molto piccoli. Non lasciarli avvicinare mentre è in uso.

Conservare l'apparecchio fuori dalla loro portata.  
Soprattutto non deve essere lasciato nelle mani di persone (anche bambini) con ridotte capacità fisiche, sensoriali o mentali, o che non abbiano le necessarie conoscenze ed esperienza per usarlo, a meno che non siano state bene istruite o siano supervisionate da una persona responsabile della loro sicurezza.

In particolare impedire che i bambini lo usino per gioco.
- Non usare l'apparecchio all'esterno o in condizioni ambientali analoghe.
- Tenere i materiali d'imballaggio, come i sacchetti di plastica, fuori dalla portata dei bambini.
- Non usare l'apparecchio in prossimità di materiali infiammabili come benzina, solventi, gas o prodotti cosmetici per capelli. Non usarlo insieme a spray per capelli.

- Tenere sempre puliti l'ingresso e l'uscita dell'aria.
- Non inserire alcun tipo di corpo estraneo nell'ingresso e nell'uscita dell'aria.
- Durante l'uso non guardare nell'uscita dell'aria.



Questo simbolo indica che il presente apparecchio non deve essere utilizzato in prossimità di vasche da bagno o lavandini quando in presenza di acqua.

- Non usare l'apparecchio vicino a vasche da bagno, docce, lavandini o recipienti contenenti acqua.

Immediatamente dopo averlo usato in un bagno, scollegarlo dalla presa di corrente poiché la vicinanza dell'acqua rappresenta un pericolo anche quando è spento.

Per una maggiore protezione si consiglia d'installare nel circuito elettrico che alimenta il bagno un interruttore differenziale (RCD) con corrente nominale d'intervento residua non superiore a 30 mA. Chiedere l'assistenza del proprio installatore.

- Non immergere l'apparecchio in acqua, né versarvi sopra acqua.
- Non toccare l'apparecchio con le mani bagnate.
- Non modificare in alcun modo l'apparecchio. Il suo smontaggio e la riparazione devono essere affidati a tecnici qualificati.
- Durante l'uso impedire che i capelli vengano aspirati nell'ingresso dell'aria. Durante l'uso tenere l'ingresso dell'aria ad almeno 10 cm di distanza dai capelli.
- Non usare l'apparecchio per scopi diversi dall'asciugatura e dalla messa in piega, ad esempio per asciugare parrucche, vestiti, scarpe o biancheria da letto. Non usarlo su bambini molto piccoli e su animali da compagnia.
- Non usare l'apparecchio senza filtro, filtro metallico o griglia d'ingresso aria.
- Non usare un filtro non originale.
- Non lasciare cadere l'apparecchio né che subisca forti urti. Non usarlo se si danneggia.
- Non fare scorrere troppo velocemente il selettore.
- Non fermarlo a metà corsa.
- Non collegare l'apparecchio a prese di corrente chiaramente contrassegnate come riservate ai rasoi.
- Poiché l'accessorio collegato e l'uscita dell'aria si riscaldano, e rimangono caldi anche immediatamente dopo l'uso, non toccarli in questa condizione. Evitare inoltre qualsiasi contatto accidentale con la pelle.
- Questo prodotto è destinato all'uso professionale. Occorre imparare a maneggiarlo e usarlo correttamente. Soprattutto è necessario usarlo con le dovute cautele. Prima d'iniziare l'acconciatura, rimuovere dai capelli ogni traccia di prodotti chimici e asciugarli a fondo. Rimuovere qualsiasi traccia di acqua e prodotti chimici anche dall'unità principale. Se dovessero penetrarvi si guasterebbe.



- Questa marcatura indica che il prodotto non deve essere smaltito insieme agli altri rifiuti domestici in tutta l'Unione Europea. Per evitare possibili danni all'ambiente o alla salute umana causati da uno smaltimento incontrollato, riciclarlo responsabilmente anche per promuovere il riutilizzo sostenibile delle risorse. Per restituire il dispositivo usato, utilizzare i sistemi di raccolta o contattare il rivenditore presso cui è stato acquistato il prodotto. Questo prodotto può essere riciclato in modo sicuro per l'ambiente.

# Nome e funzione delle parti

## **Attenzione**

Non toccare le parti calde nell'illustrazione che sono ombreggiate di grigio durante o subito dopo l'uso. Si corre il rischio di ustionarsi.

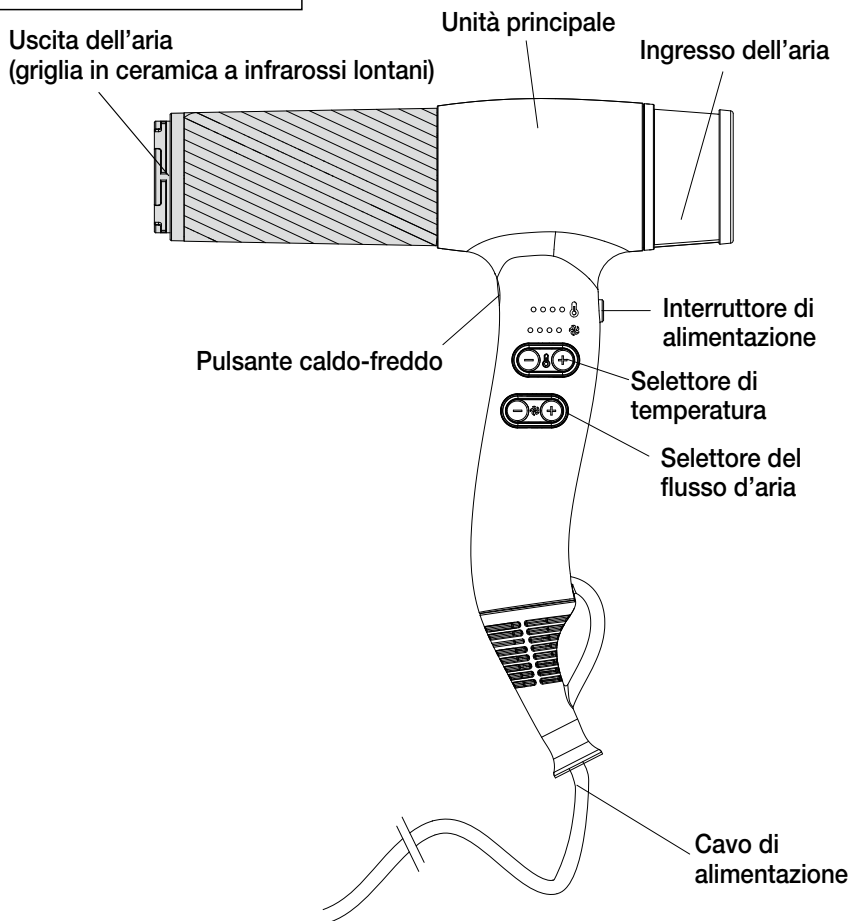

\*Le caratteristiche tecniche dell'apparecchio e delle sue parti sono soggette a modifiche senza preavviso.

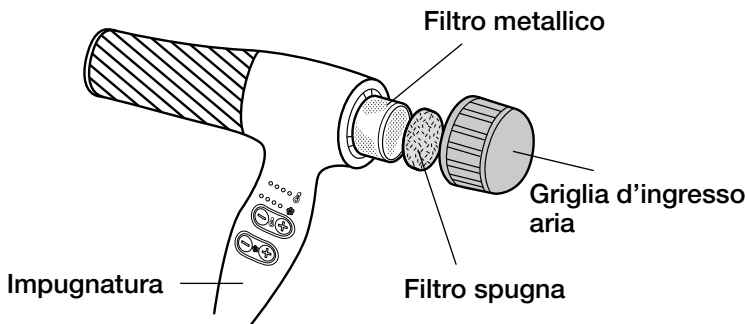

## Accessori

### ● Accessorio

Effusore grande

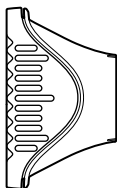

Effusore piccolo

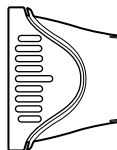

- Fare attenzione a non rimanere incastrati con le dita quando si monta o si rimuove l'accessorio.
- Non toccare l'accessorio durante o immediatamente dopo l'uso, perché è molto caldo.
- Quando si asciugano i capelli, si può fissare una spazzola alla punta dell'effusore. Montarla è facoltativo.
- Utilizzare una spazzola di plastica.

(Si raccomanda una spazzola con una temperatura nominale di 110 °C o superiore.)

Non è possibile utilizzare spazzole di pelo animale, spazzole di legno e spazzole di metallo.)

Premendo con forza l'effusore contro una spazzola, si rischia di deformare i perni.

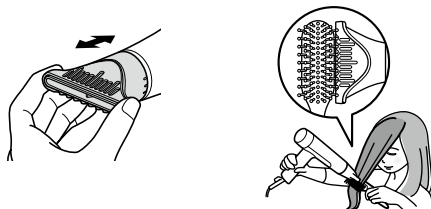

- L'effusore consente di soffiare l'aria sulle punte dei capelli in modo uniforme. Soffiando aria dall'alto, si può soffiare nella direzione del flusso naturale dei capelli.

# Modalità d'uso

---

- 1** Collegare l'apparecchio alla presa di rete.
- 2** Portare l'interruttore di alimentazione su "1" o "LOCK".
- 3** Gli indicatori del volume d'aria 2 e dell'aria calda 2 si illumineranno. Il volume d'aria e la temperatura dell'aria possono essere impostati a proprio piacimento. Quando il selettore di alimentazione è in posizione "LOCK", l'impostazione è bloccata.

- Temperatura

Ogni volta che si preme il selettore della temperatura, questa cambia e il relativo indicatore si illumina come mostrato di seguito.

Aria calda 4 : ●●●● 

Aria calda 3 : ●●●○ 

Aria calda 2 : ●●○○ 

Aria calda 1 : ●○○○ 

- Volume d'aria

Ogni volta che si preme il selettore del flusso d'aria, il volume d'aria cambia e l'indicatore del flusso d'aria si illumina come mostrato di seguito.

Volume d'aria 4 : ●●●● 

Volume d'aria 3 : ●●●○ 

Volume d'aria 2 : ●●○○ 

Volume d'aria 1 : ●○○○ 

- Per soffiare aria fredda

Ogni volta che si preme il pulsante del getto d'aria fredda, escono alternativamente aria calda e fredda (anche se il selettore di alimentazione è in posizione "LOCK").

Dopo aver fissato i capelli con l'aria calda, soffiare aria fredda per 10-15 secondi per mantenerli in piega più a lungo.

Dopo l'uso riportare il selettore di alimentazione nella posizione "0" e scollegare l'apparecchio.

Per scollegare l'apparecchio dalla presa di rete afferrarlo per la spina anziché per il filo.

#### **4** Lasciare raffreddare l'apparecchio e conservarlo in un luogo a bassa umidità.

### **Attenzione**

- L'apparecchio eroga una pressione del vento elevata. Non soffiare aria verso il viso o le orecchie.
- In caso contrario si rischia che i capelli vengano aspirati all'interno dell'asciugacapelli. In caso contrario si rischia che vengano aspirati nell'apparecchio.
- Tenere l'uscita dell'aria ad almeno 3 cm di distanza dai capelli. Non insistere a lungo con l'aria calda in un solo punto.
- Non toccare l'apparecchio con le mani sporche di prodotti cosmetici per capelli o prodotti analoghi. C'è il rischio che si deteriori.
- Gli accessori sono caldi durante o subito dopo l'uso. Evitare qualsiasi contatto accidentale con la pelle.
- Non trasportare l'apparecchio tenendolo per l'accessorio.

# Pulizia

**Prima di procedere alla manutenzione portare il selettore di alimentazione nella posizione "0", scollegare l'apparecchio e lasciarlo raffreddare.**

## ■ Unità principale e accessorio

Rimuovere qualsiasi traccia di sporcizia con un panno morbido e asciutto.

Per pulire lo sporco più ostinato immergere un panno in acqua saponata o in un detergente neutro diluito con acqua, quindi strizzarlo bene e strofinare.

## ⚠ Attenzione

**Non lavare mai l'unità principale con acqua.**

**Non usare alcol, benzina o solvente per smalto.**

## ■ Griglia di aspirazione e filtro a rete

- ① Rimuovere la griglia di aspirazione dall'unità principale, quindi rimuovere il filtro spugna.
- ② Utilizzare un aspirapolvere o una spazzola morbida (ad esempio uno spazzolino da denti) per rimuovere polvere e peli dalla griglia di aspirazione e dal filtro metallico.

## ■ Filtro spugna

Lavarlo con acqua o spolverarlo delicatamente.

\*Dopo averlo lavato con acqua lasciarlo asciugare bene.

L'utilizzo di un filtro spugna bagnato potrebbe causare malfunzionamenti.

## ● Manutenzione regolare

Una manutenzione insufficiente può causare l'emanazione di aria eccessivamente calda con conseguente pericolo di bruciatura di capelli o di ustione della pelle. Pulire regolarmente la presa d'aria (almeno una volta al mese).

Come rimuovere e montare la griglia di aspirazione e il filtro spugna

\*Fare attenzione a non rimanere incastrati con le dita quando si monta o si rimuove la griglia.

## ■ Rimozione

- ① Rimuovere la griglia di aspirazione facendola ruotare in senso antiorario.
- ② Rimuovere il filtro spugna dalla griglia di aspirazione.

## ⚠ Attenzione

**Non utilizzare l'apparecchio con la griglia di aspirazione rimossa.**

## ■ Come montare

- ① Mettere il filtro spugna sulla griglia di aspirazione.
- ② Fissare la griglia di aspirazione all'unità principale facendola ruotare in senso orario.

# Risoluzione dei problemi

Problema	Possibile causa	Soluzione
L'apparecchio emette aria calda o fredda senza che lo si voglia. Il volume d'aria è ridotto. L'aria calda è eccessivamente calda. Dall'uscita dell'aria appaiono scintille. (Sono causate dalla funzione di sicurezza interna)	<b>All'ingresso dell'aria aderiscono polvere e capelli.</b>	Rimuoverli. Se il problema persiste cessare immediatamente l'uso dell'apparecchio.
	<b>L'ingresso dell'aria è bloccato.</b>	Prima di usare l'apparecchio accertarsi sempre che nulla blocchi l'ingresso dell'aria. Se il problema persiste cessare immediatamente l'uso dell'apparecchio.
L'unità principale è eccessivamente calda, oppure lo è l'aria calda emessa. L'unità principale all'interno mostra incandescenza o emette fumo.	<b>La funzione di sicurezza non opera correttamente.</b>	Cessare immediatamente l'uso dell'apparecchio.
L'apparecchio non emette aria.	<b>Il cavo di alimentazione è rotto.</b>	
A volte l'apparecchio non emette aria.	<b>Il cavo di alimentazione sta per rompersi.</b>	
La base del cavo di alimentazione o della spina è deformata o danneggiata.		
Il cavo di alimentazione e la base dell'unità principale sono eccessivamente calde.	<b>Il cavo di alimentazione sta per rompersi.</b>	
Si avverte nell'apparecchio il movimento di corpi estranei.		
Si riscontrano altre anomalie o difetti.		
La spina di alimentazione è eccessivamente calda.	<b>Dopo l'inserimento nella presa di rete, la spina è allentata.</b>	<b>Il problema potrebbe risiedere nella presa di rete.</b>

# Caratteristiche tecniche

---

Nome del prodotto	Asciugacapelli a ioni positivi e negativi
Numero del prodotto	NB1250EU
Sorgente di alimentazione	220-240 V ~ 50 Hz
Consumo elettrico	2000-2200 W
Temperatura aria calda	125 °C (Supponendo che la temperatura ambiente sia 30 °C, il selettore della temperatura sarà impostato su 4 e il selettore del flusso d'aria sarà impostato su 3)
Lunghezza del cavo di alimentazione	Circa 3 m
Peso	Circa 650 g (incluso il cavo di alimentazione)
Accessori	Effusore grande, effusore piccolo
Dispositivi di sicurezza	Termostato e fusibile termico per prevenire il surriscaldamento
Dimensioni	Circa 209 mm di larghezza × Circa 56 mm di profondità × Circa 177 mm di altezza (solo unità principale)
Consumo di energia (modo spento)	<0.5W

## Informazioni sul produttore:

Nome dell'azienda: Tescom Denki Co., Ltd.

Indirizzo: 15F Ochanomizu Solacity, 4-6, Kanda Surugadai, Chiyoda-ku, Tokyo, Giappone, 101-0062

Scaricare il manuale d'uso dal sito web TESCOM:

<http://www.tescom-japan.co.jp/global/>



