

NIS300EU

Nobby believes everyone can be beautiful.

Our imagination and technology support the professionals who bring out this beauty.

Arrange HairIron

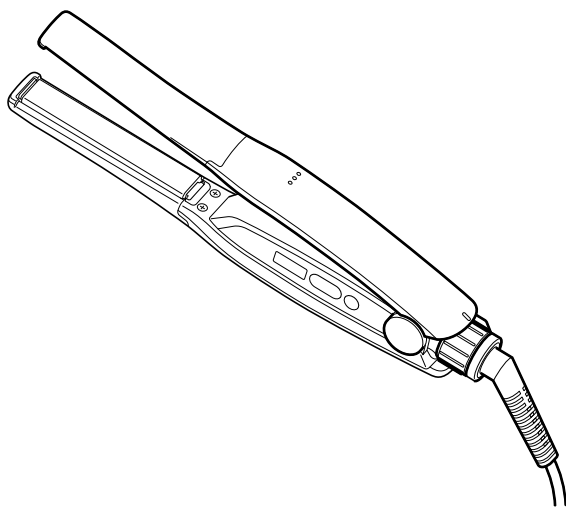

User manual

- Before using this appliance, please read the user manual properly to correctly use it. In particular, be sure to thoroughly read and closely follow the Safety Warnings, as they are precautions for preventing personal injury and property damage.
- Store the user manual in a location where it can easily be accessed at any time.

Safety Warnings

- This appliance can be used by children aged from 8 years and above and persons with reduced physical, sensory or mental capabilities or lack of experience and knowledge if they have been given supervision or instruction concerning use of the appliance in a safe way and understand the hazards involved.
- Children shall not play with the appliance.
- Cleaning and user maintenance shall not be made by children without supervision.
- After using the appliance, be sure to turn the power off and unplug the power plug.
- Make sure to insert the power plug all the way into the outlet.
- Pull on the power plug instead of the power cord when unplugging the appliance.
- Always use voltage of AC 100-240 V.
- Do not plug in too many appliances, or use in a way that exceeds the power AC outlet's rated current.
- Clean the power plug regularly to remove any dust or dirt.
- Regarding the power cord, do not damage it, forcibly bend it, twist it, pull it, load anything heavy onto it, bring it near any hot object, pinch it, modify it, or have it bundled during appliance use.
- Do not use if the following occurs:
 - The display or light turns off or the power goes out;
 - The hair iron does not heat up;
 - The power cord remains twisted;
 - The base of the power cord or plug is deformed or damaged;
 - The power plug is loose in the AC outlet; or
 - The power cord is abnormally hot.

*If the power cord is damaged, it must be replaced by the manufacturer, its service agent, or a similarly qualified person in order to avoid a hazard.
- Do not wrap the power cord around the main unit.
- Do not leave the appliance unattended while it is powered on.
- Do not place on top of items that burn easily or can be damaged by heat, such as bedding, paper, or vinyl.
- Do not let a child use the appliance alone. Do not use it on babies. Do not have a child close by when using it.

This appliance should be stored out of reach of children.
This appliance is not intended for use by persons (including children) with reduced physical, sensory or mental capabilities, or lack of experience and knowledge, unless they have been given supervision or instruction concerning use of the appliance by a person responsible for their safety.
Children should be supervised to ensure that they do not play with the appliance.
- Do not use the appliance outdoors or under similar conditions.
- Keep packaging materials such as plastic bags out of the reach of children.
- Do not use the appliance near any flammable material, such as gasoline, benzene, thinner or gas.



This symbol indicates that this appliance must not be used near water, such as baths or basins with shower water.

- Do not use this appliance near bathtubs, showers, basins or other vessels containing water. When the appliance is used in a bathroom, unplug it after use since the proximity of water presents a hazard even when the appliance is switched off.

For additional protection, the installation of a residual current device (RCD) having a rated residual operating current not exceeding 30 mA is advisable in the electrical circuit supplying the bathroom. Ask your installer for advice.

- Do not place the appliance in water or pour water on it.
- Do not use the appliance with wet hands.
- Do not modify the appliance. No one other than repair engineers should disassemble or repair the appliance.
- Before using the appliance, always use a hair band and protect the nape of the neck and shoulders by covering them with a towel or other cloth.
- Do not use for any purpose other than styling human hair (wigs, extensions). Do not use on babies, young children or pets.
- Do not use it on hair that has been coated with perm liquid.
- Do not continually use the hair iron section on the same area.
- Do not lock the adjustable lock ring when the hair iron section is hot or when hair is pinched.
- Do not let the appliance fall or sustain impact. Do not use the appliance if it is damaged.
- Do not plug the appliance into outlets clearly marked as being for shavers only.
- Do not touch the hot parts (→ Page 4) during or immediately after use.
- Burn hazard. Keep appliance out of reach from young children, particularly during use and cool down.
- When the appliance is connected to the power supply, never leave it unattended.
- Always place the appliance with the stand, if any, on a heat-resistant, stable flat surface.
- Avoid any accidental contact with your skin. Keep the appliance out of reach of infants.
- This product is for professional use. Become skilled at handling and operating the hair iron. Be careful when using it. Rinse off hair chemicals and dry hair before styling. Wipe away any chemicals and water on the main unit. If they get into the main unit, it will cause malfunction.



- This marking indicates that this product should not be disposed with other household wastes throughout the EU. To prevent possible harm to the environment or human health from uncontrolled waste disposal, recycle it responsibly to promote the sustainable reuse of material resources. To return your used device, please use the return and collection systems or contact the retailer where the product was purchased. They can take this product for environmental safe recycling.

Part names and functions

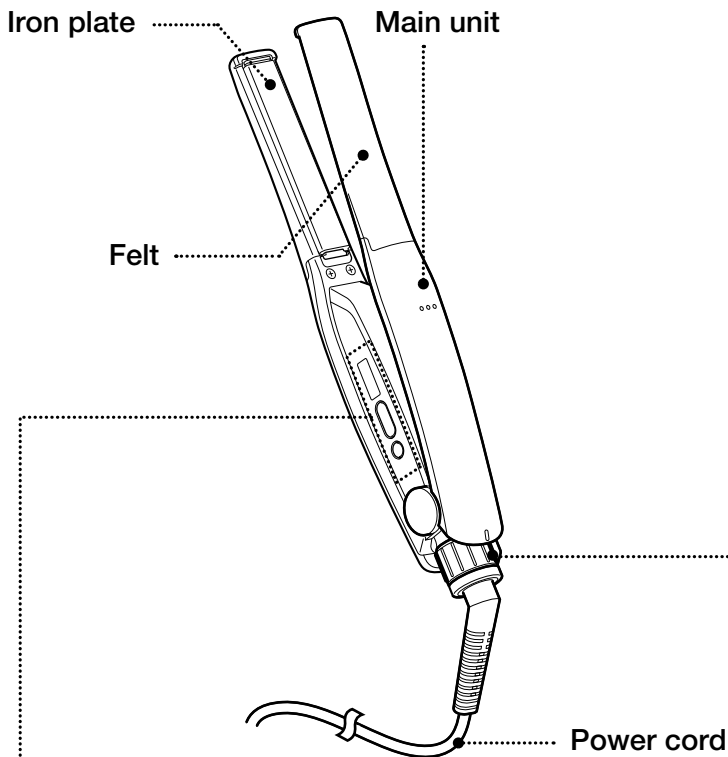

Control panel

The control panel is located on the side of the main unit. It features a digital indicator showing the number 180 and a lock icon with the text 'TEMPERATURE LOCK'. To the right of the indicator is a temperature switch with minus and plus signs. Further right is a power switch with a power symbol. A small icon of a padlock with an upward arrow and the text 'UNLOCK (PRESS TWICE)' is positioned between the temperature switch and the power switch.

Indicator

Temperature switch
+: Increases the set temperature
-: Decreases the set temperature/
Unlocks the temperature setting

Power switch

Adjustable lock ring

Locking the appliance with the iron section closed is convenient for storage.

Rotating the adjustable lock ring 90° to the right opens the iron section completely.

Rotate the adjustable lock ring to the left until the iron section is positioned at a desired angle (between 50 and 90% of the full opening).

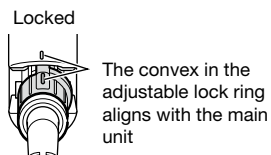
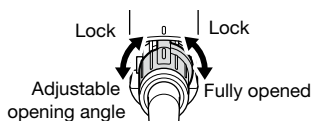

Caution

Do not touch the hot parts as illustrated during or immediately after use. Doing so may cause a burn.

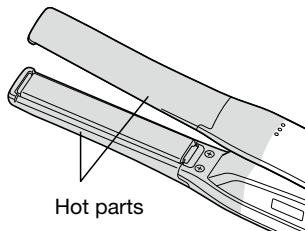

How to use

1 While closing the iron section by hand, rotate the adjustable lock ring to either of the directions as shown to unlock the lock.

If the power switch is turned on with the iron section being closed, it may cause malfunction.

Rotate the adjustable lock ring to the left until the iron section is positioned at a desired angle.
60°: 50% of the full opening
90°: 70% of the full opening
110°: 90% of the full opening"

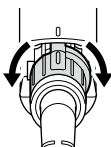

Rotating the adjustable lock ring 90° to the right opens the iron section completely.

2 Plug the appliance into the AC outlet.

3 Press and hold the power switch (for 2 seconds).

A beep will sound, and the set temperature will appear on the temperature display. (The initial setting is 180 °C. From the second usage onward, the temperature will remain at the setting of the previous operation.)

4 Press the temperature switch to set the temperature.

The temperature can be selected in 11 stages from 100 to 200 °C at an interval of 10 °C.

Once the temperature lock is enabled, the measured temperature is displayed (at an interval of 5 °C).

* Adjust the temperature setting according to the hair type.

Be careful with the hair ends as they can easily be damaged.

We recommend that you use it at low temperatures first until you get accustomed to using it.

When the set temperature is reached, it will notify you by changing the display to the set temperature and making beeping sounds. (After the set temperature is reached, the measured temperature is no longer displayed. If the set temperature is changed, the measured temperature is displayed until the set temperature is reached.)

●Temperature lock function

About 5 seconds after the hair iron temperature is set, a beep will sound and the temperature setting will be locked automatically. The temperature lock mark appears on the temperature display.

How to unlock the temperature lock

Press the “-” side of the temperature switch twice, and a beep will sound notifying that the lock is unlocked.



Temperature lock mark

5 Hold a bundle of hair with a width of 5-6 cm, and then put it between the iron section and the felt at the center.

Slowly slide the iron straight along the hair by one hand, from the roots to the tips. Repeat this several times depending on the degree of curls in the hair. When the iron gets snagged, put the hair between the iron section and the felt again. Ensure that the hot parts do not touch your skin.

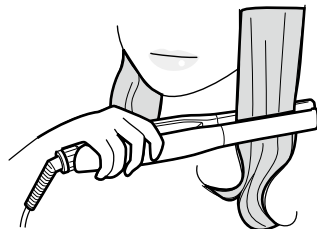

6 After use, press and hold the power switch (for 2 seconds) to turn it off and disconnect the power plug from the AC outlet.

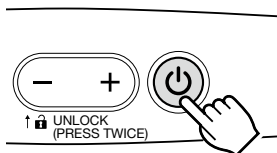

Automatic OFF function

About 30 minutes after the appliance is last handled, the power will turn off automatically. About 10 seconds before the power turns off, the temperature display light will flash and a beep will sound to notify you. Pressing any switch in the remaining 10 seconds will extend the appliance's ON time by another 30 minutes.

7 After it has cooled completely, rotate the adjustable lock ring to either of the directions as shown to lock the iron section with the section closed by hand. Store in a dry place.

Do not store the appliance with the power cord being wrapped around the main unit.

When using outside of Japan
This appliance can be used with voltage of AC100-240 V and a frequency of 50/60 Hz.

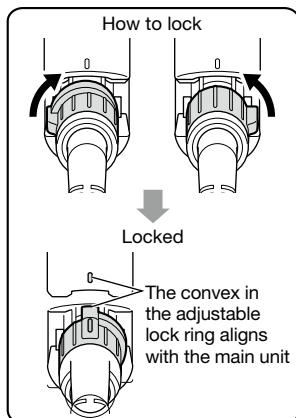

Maintenance

Turn the power to off, disconnect the power plug, and allow it to cool before maintenance.

Main unit

Wipe away any dirt or styling agent with a dry soft cloth.

To clean off difficult dirt, immerse a cloth in soapy water or a neutral detergent diluted with water, wring it dry, and wipe away the dirt.

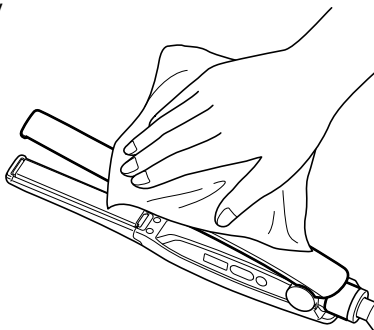

* Hair dye stains around the plate after a long period of use may not be removed completely even when cleaned.

* Stains on the plate caused by styling agents may not be removed even when cleaned.



Caution

- Never wash the main unit with water.
- Never apply alcohol, benzine, or enamel remover.

Troubleshooting

Issues	Possible Reasons	Solutions
Smells when using for the first time.	It is not a malfunction. It is caused by heating of a heating element.	Use it as is.
The power cord remains twisted.	The power cord is about to break.	Immediately stop using the appliance.
Bending or rotating the power cord turns power on or off.		
The appliance makes a short and long beep three times, and "E1," "E2," or "E3" appears on the temperature display.		
The hair iron unit does not heat up occasionally.		
The display turns off completely or disappears during use.		
Something smells burnt.		
Other failures and malfunctions.		
The power cord and plug are abnormally hot.	The power plug is loose in the AC outlet.	The problem may be attributed to the AC outlet.
The temperature display light flashes in pink.	The appliance is used in the CARE mode.	Use it as is.

Specification

Product name	Arrange HairIron
Model number	NIS300EU
Iron section maximum temperature	Approx. 200 °C
Power cord length	Approx. 3.0 m
Power source	100-240 V ~ 50/60 Hz
Power consumption	32 W
Weight	Approx. 410 g
Dimensions	Approx. 239 mm wide × approx. 29 mm deep × approx. 43 mm high (during storage) Approx. 239 mm wide × approx. 29 mm deep × approx. 71 mm high (during use)
Power consumption (standby mode)	<0.5W

Manufacturer Information:

Company Name: Tescom Denki Co., Ltd.

Address: 15F Ochanomizu Solacity, 4-6, Kanda Surugadai, Chiyoda-ku, Tokyo, Japan, 101-0062

In order to download this user manual, please visit the TESCO website below.
<http://www.tescom-japan.co.jp/global/>

NIS300EU

Nobby believes everyone can be beautiful.
Our imagination and technology support the professionals
who bring out this beauty.

Fer à cheveux

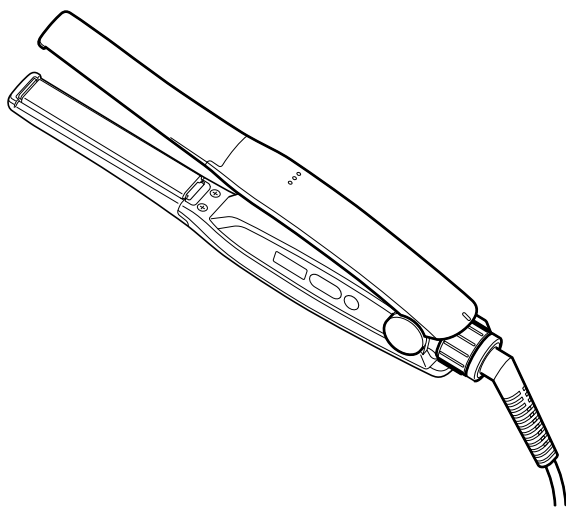

Mode d'emploi

- Avant d'utiliser cet appareil, veuillez lire attentivement le mode d'emploi afin de l'utiliser correctement.
En particulier, assurez-vous de bien lire et de suivre scrupuleusement les avertissements de sécurité, car ils contiennent des précautions visant à prévenir les blessures corporelles et les dommages matériels.
- Conservez le mode d'emploi dans un endroit où il pourra être facilement consulté à tout moment.

Avertissements de sécurité

- Cet appareil peut être utilisé par des enfants âgés de 8 ans et plus, ainsi que par des personnes dont les capacités physiques, sensorielles ou mentales sont réduites, ou qui manquent d'expérience et de connaissances, si elles sont correctement surveillées ou si elles ont reçu des instructions concernant l'utilisation de l'appareil en toute sécurité et comprennent les dangers encourus.
 - Les enfants ne doivent pas jouer avec l'appareil.
 - Le nettoyage et l'entretien par l'utilisateur ne doivent pas être effectués par des enfants sans supervision.
 - Après avoir utilisé l'appareil, veillez à éteindre l'alimentation et à débrancher la fiche secteur.
 - Veillez à insérer complètement la fiche d'alimentation dans la prise secteur.
 - Tirez sur la fiche d'alimentation et non sur le cordon lors du débranchement de l'appareil.
 - Utilisez toujours une tension de 100 à 240 V CA.
 - Ne branchez pas trop d'appareils sur la même prise et n'utilisez pas l'appareil d'une manière qui dépasse le courant nominal de la prise secteur.
 - Nettoyez régulièrement la fiche secteur afin d'en retirer toute poussière ou saleté.
 - En ce qui concerne le cordon d'alimentation, ne l'endommagez pas, ne le pliez pas de force, ne le tordez pas, ne le tirez pas, ne posez pas de charge lourde dessus, ne le placez pas à proximité d'un objet chaud, ne le pincez pas, ne le modifiez pas et ne l'enroulez pas pendant l'utilisation de l'appareil.
 - N'utilisez pas l'appareil dans les cas suivants :
 - L'écran ou le témoin lumineux s'éteint, ou l'alimentation se coupe ;
 - Le fer à cheveux ne chauffe pas ;
 - Le cordon d'alimentation reste tordu ;
 - La base du cordon ou de la fiche est déformée ou endommagée ;
 - La fiche est lâche dans la prise secteur ; ou
 - Le cordon d'alimentation devient anormalement chaud.
- *Si le cordon d'alimentation est endommagé, il doit être remplacé par le fabricant, son service après-vente ou une personne qualifiée de même compétence, afin d'éviter tout danger.
- N'enroulez pas le cordon d'alimentation autour de l'unité principale.
 - Ne laissez pas l'appareil sans surveillance lorsqu'il est sous tension.
 - Ne le placez pas sur des objets facilement inflammables ou susceptibles d'être endommagés par la chaleur, tels que la literie, le papier ou le vinyle.
 - Ne laissez pas un enfant utiliser l'appareil seul. Ne l'utilisez pas sur les bébés. Ne laissez pas un enfant à proximité lors de l'utilisation de l'appareil.
Conservez l'appareil hors de portée des enfants.
Cet appareil ne doit pas être utilisé par des personnes (y compris les enfants) dont les capacités physiques, sensorielles ou mentales sont réduites, ou qui manquent d'expérience et de connaissances, sauf si elles ont reçu des instructions ou sont surveillées par une personne responsable de leur sécurité.
Les enfants doivent être surveillés pour s'assurer qu'ils ne jouent pas avec l'appareil.
 - N'utilisez pas l'appareil à l'extérieur ni dans des conditions similaires.
 - Gardez les matériaux d'emballage, tels que les sacs en plastique, hors de portée des enfants.
 - N'utilisez pas l'appareil à proximité de matériaux inflammables, tels que l'essence, le benzène, le diluant ou le gaz.



Ce symbole indique que cet appareil ne doit pas être utilisé à proximité d'eau, comme une baignoire, un lavabo ou une douche

- N'utilisez pas l'appareil à proximité d'une baignoire, d'une douche, d'un lavabo ou de tout autre récipient contenant de l'eau. Lorsque l'appareil est utilisé dans une salle de bain, débranchez-le après utilisation, car la proximité de l'eau présente un danger même si l'appareil est éteint. Pour une protection supplémentaire, il est recommandé d'installer un dispositif à courant résiduel (DDR) dont le courant différentiel résiduel assigné ne dépasse pas 30 mA sur le circuit électrique alimentant la salle de bain. Consultez votre installateur pour plus de renseignements.

- Ne pas plonger l'appareil dans l'eau ni verser de l'eau dessus.
- Ne pas utiliser l'appareil avec les mains mouillées.
- Ne pas modifier l'appareil. Seuls des techniciens qualifiés sont autorisés à le démonter ou à le réparer.
- Avant d'utiliser l'appareil, attachez toujours vos cheveux avec un élastique et protégez la nuque et les épaules à l'aide d'une serviette ou d'un autre tissu.
- Ne l'utilisez que pour coiffer des cheveux humains (perruques, extensions). Ne l'utilisez pas sur les bébés, les jeunes enfants ou les animaux domestiques.
- Ne l'utilisez pas sur des cheveux ayant reçu une permanente.
- Ne maintenez pas continuellement le fer sur la même zone.
- Ne verrouillez pas la bague de verrouillage réglable lorsque les plaques du fer sont chaudes ou que des cheveux sont coincés.
- Ne laissez pas tomber l'appareil et ne lui faites subir aucun choc. N'utilisez pas l'appareil s'il est endommagé.
- Ne branchez pas l'appareil sur des prises portant clairement la mention « rasoir uniquement ».
- Ne touchez pas les parties chaudes (→ Page 4) pendant ou immédiatement après l'utilisation.
- Risque de brûlure. Garder l'appareil hors de portée des jeunes enfants, particulièrement pendant l'utilisation et le refroidissement.
- Lorsque l'appareil est branché sur l'alimentation électrique, ne jamais le laisser sans surveillance.
- Toujours placer l'appareil avec son support, le cas échéant, sur une surface plane, stable et résistante à la chaleur.
- Évitez tout contact accidentel avec la peau. Tenez l'appareil hors de portée des nourrissons.
- Ce produit est destiné à un usage professionnel. Maîtrisez sa manipulation et son utilisation. Faites preuve de prudence lors de l'utilisation. Rincez les produits chimiques capillaires et séchez les cheveux avant de coiffer. Essayez tout produit chimique ou toute eau sur l'appareil.

Si ceux-ci pénètrent dans l'appareil, cela peut entraîner un dysfonctionnement.



- Ce marquage indique que ce produit ne doit pas être éliminé avec les autres déchets ménagers dans l'ensemble de l'UE. Pour éviter tout risque éventuel pour l'environnement ou la santé humaine dû à une élimination incontrôlée des déchets, recyclez-le de manière responsable afin de favoriser la réutilisation durable des ressources matérielles. Pour retourner votre appareil usagé, veuillez utiliser les systèmes de reprise et de collecte ou contacter le revendeur auprès duquel le produit a été acheté. Celui-ci peut reprendre ce produit pour un recyclage respectueux de l'environnement.

Noms et fonctions des pièces

Plaque
chauffante

Unité principale

Feutrine

Cordon d'alimentation

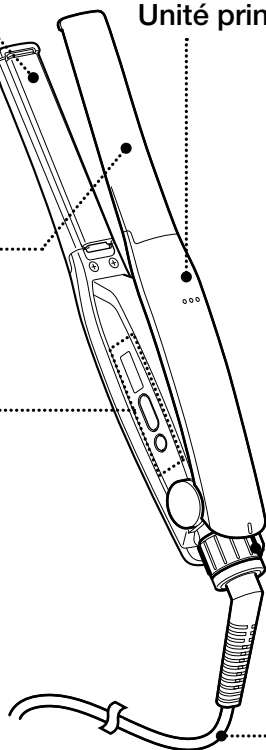

Panneau de commande

Interrupteur d'alimentation

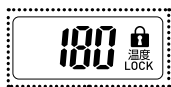

Indicateur



Commutateur de température

+: Augmente la température réglée

-: Diminue la température réglée /

Déverrouille le réglage de la température

Bague de verrouillage réglable

Verrouiller l'appareil avec les plaques fermées est pratique pour le rangement.

Tournez la bague de verrouillage réglable de 90° vers la droite pour ouvrir complètement les plaques.

Tournez la bague de verrouillage réglable vers la gauche jusqu'à ce que les plaques soient positionnées à l'angle souhaité (entre 50 et 90% de l'ouverture totale).

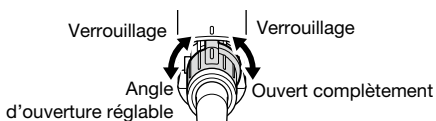

Verrouillé

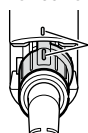

La partie convexe de la bague de verrouillage réglable s'aligne avec l'unité principale

Précaution

Ne touchez pas les parties chaudes comme illustré pendant ou immédiatement après l'utilisation. Cela pourrait provoquer une brûlure.

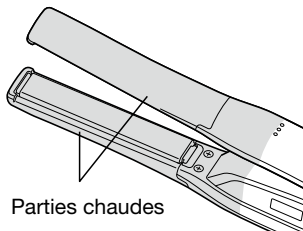

Mode d'emploi

1 En fermant les plaques à la main, tournez la bague de verrouillage réglable dans l'une ou l'autre des directions indiquées pour déverrouiller le verrou.

Si l'interrupteur d'alimentation est activé alors que les plaques sont fermées, cela peut entraîner un dysfonctionnement.

Tournez la bague de verrouillage réglable vers la gauche jusqu'à ce que les plaques soient positionnées à l'angle souhaité.

60°: 50% de l'ouverture totale

90°: 70% de l'ouverture totale

110°: 90% de l'ouverture totale

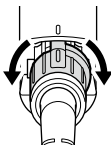

Tournez la bague de verrouillage réglable de 90° vers la droite pour ouvrir complètement les plaques.

2 Branchez l'appareil sur la prise secteur.

3 Maintenez l'interrupteur d'alimentation enfoncé (pendant 2 secondes).

Un bip retentira et la température réglée apparaîtra sur l'écran d'affichage de la température. (Le réglage initial est de 180 °C. À partir de la deuxième utilisation, la température restera celle du réglage précédent.)

4 Appuyez sur le bouton de réglage de la température pour définir la température.

La température peut être sélectionnée sur 11 niveaux de 100 à 200 °C, par intervalles de 10 °C.

Une fois le verrouillage de la température activé, la température mesurée s'affiche (par intervalles de 5 °C).

* Ajustez la température en fonction du type de cheveux. Faites attention aux pointes, car elles peuvent facilement être abîmées.

Nous recommandons de commencer par une température basse jusqu'à ce que vous soyez habitué(e) à l'utilisation.

Lorsque la température réglée est atteinte, l'appareil vous en informe en affichant la température réglée et en émettant un bip. (Une fois la température atteinte, la température mesurée ne s'affiche plus. Si la température réglée est modifiée, la température mesurée s'affiche à nouveau jusqu'à ce que la température réglée soit atteinte.)

● Fonction de verrouillage de la température

Environ 5 secondes après le réglage de la température du fer à lisser, un bip retentira et la température sera automatiquement verrouillée.

Le symbole de verrouillage de température apparaît sur l'écran d'affichage.

Méthode de déverrouillage de la température

Appuyez deux fois sur le côté « - » du bouton de réglage de la température ; un bip retentira pour indiquer que le verrouillage est désactivé.



Symbole de verrouillage de température

- 5** Prenez une mèche de cheveux d'environ 5 à 6 cm de largeur, puis placez-la entre les plaques du fer et la feutrine au centre.

Faites lentement glisser le fer droit le long des cheveux d'une main, de la racine vers les pointes. Répétez plusieurs fois selon le degré de boucles des cheveux.

Si le fer accroche, remplacez les cheveux entre les plaques et la feutrine. Veillez à ce que les parties chaudes ne touchent pas votre peau.

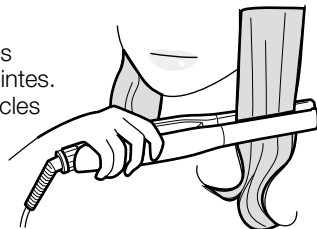

- 6** Après utilisation, maintenez l'interrupteur d'alimentation enfoncé (pendant 2 secondes) pour l'éteindre, puis débranchez la fiche secteur de la prise CA.

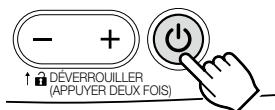

Fonction d'arrêt automatique

Environ 30 minutes après la dernière utilisation de l'appareil, l'alimentation s'éteindra automatiquement. Environ 10 secondes avant l'arrêt, le témoin lumineux de la température clignotera et un bip retentira pour vous en avertir. En appuyant sur n'importe quel bouton pendant ces 10 secondes, le temps de fonctionnement sera prolongé de 30 minutes supplémentaires.

- 7** Une fois que l'appareil a complètement refroidi, tournez la bague de verrouillage réglable dans l'une ou l'autre des directions indiquées pour verrouiller les plaques en position fermée à la main. Rangez-le dans un endroit sec.

Ne rangez pas l'appareil avec le cordon d'alimentation enroulé autour de l'unité principale.

Utilisation hors du Japon

Cet appareil peut être utilisé avec une tension de 100 à 240 V CA et une fréquence de 50/60 Hz.

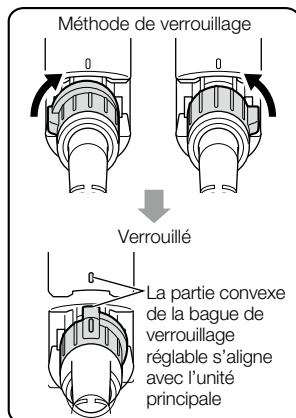

Entretien

Mettez l'appareil hors tension, débranchez la fiche secteur et laissez-le refroidir avant tout entretien.

Unité principale

Essuyez toute saleté ou produit coiffant avec un chiffon doux et sec.

Pour nettoyer les saletés tenaces, imbibez un chiffon d'eau savonneuse ou d'un détergent neutre dilué, essorez-le bien, puis essuyez la surface.

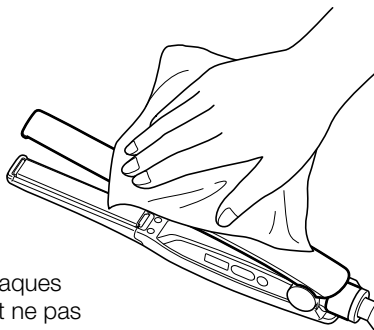

* Les taches de teinture capillaire autour des plaques après une longue période d'utilisation peuvent ne pas être complètement éliminées, même après nettoyage.

* Les taches sur les plaques causées par des produits coiffants peuvent ne pas disparaître, même après nettoyage.

Précaution

- Ne lavez jamais l'unité principale avec de l'eau.
- N'utilisez jamais d'alcool, de benzine ni de dissolvant pour vernis.

Dépannage

Problèmes	Causes possibles	Solutions
Odeur lors de la première utilisation.	Il ne s'agit pas d'un dysfonctionnement. C'est dû au chauffage de l'élément chauffant.	Utiliser tel quel.
Le cordon d'alimentation reste tordu.	Le cordon d'alimentation est sur le point de se rompre.	Cessez immédiatement d'utiliser l'appareil.
Le fait de plier ou de faire pivoter le cordon d'alimentation allume ou éteint l'appareil.		
L'appareil émet trois bips courts et longs, et « E1 » ou « E2 » apparaît sur l'affichage de la température.		
Le fer ne chauffe pas occasionnellement.		
L'affichage s'éteint complètement ou disparaît pendant l'utilisation.		
Une odeur de brûlé se dégage.		
Autres défaillances ou dysfonctionnements.		
Le cordon d'alimentation et la fiche deviennent anormalement chauds.	La fiche d'alimentation est lâche dans la prise secteur.	Le problème peut provenir de la prise secteur.
Le témoin lumineux de température clignote en rose.	L'appareil est utilisé en mode CARE.	Utiliser tel quel.

Spécifications

Nom du produit	Fer à cheveux
Numéro de modèle	NIS300EU
Température maximale du fer	Environ 200 °C
Longueur du cordon d'alimentation	Environ 3,0 m
Source d'alimentation	100-240 V ~ 50/60 Hz
Consommation électrique	32 W
Poids	Environ 410 g (appareil principal uniquement)
Dimensions	Environ 239 mm de large × environ 29 mm de profondeur × environ 43 mm de hauteur (en position de rangement) Environ 239 mm de large × environ 29 mm de profondeur × environ 71 mm de hauteur (en cours d'utilisation)
Consommation d'électricité (mode veille)	< 0.5W

Informations sur le fabricant :

Nom de l'entreprise: Tescom Denki Co., Ltd.

Adresse: 15F Ochanomizu Solacity, 4-6, Kanda Surugadai, Chiyoda-ku, Tokyo, Japan, 101-0062

Pour télécharger ce manuel d'utilisation, veuillez consulter le site Web de TESCOM à l'adresse suivante :
<http://www.tescom-japan.co.jp/global/>

NIS300EU

Nobby believes everyone can be beautiful.
Our imagination and technology support the professionals
who bring out this beauty.

Haarglätter

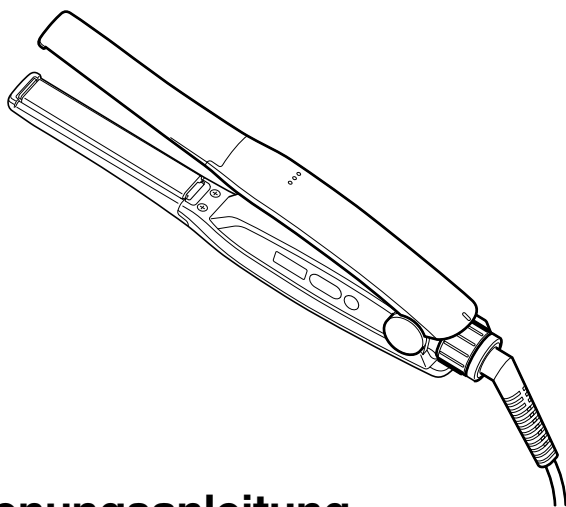

Bedienungsanleitung

- Bevor Sie dieses Gerät verwenden, lesen Sie bitte die Bedienungsanleitung sorgfältig durch, um es richtig zu verwenden. Lesen Sie insbesondere die Sicherheitshinweise sorgfältig durch und befolgen Sie diese genau, da es sich dabei um Vorsichtsmaßnahmen zur Vermeidung von Personen- und Sachschäden handelt.
- Bewahren Sie die Bedienungsanleitung an einem Ort auf, an dem sie jederzeit leicht zugänglich ist.

Sicherheitswarnung

- Dieses Gerät kann von Kindern ab 8 Jahren und Personen mit eingeschränkten körperlichen, sensorischen oder geistigen Fähigkeiten oder mangelnder Erfahrung und Kenntnis verwendet werden, wenn sie beaufsichtigt werden oder eine Einweisung in die sichere Verwendung des Geräts erhalten haben und die damit verbundenen Gefahren verstehen.
- Kinder dürfen nicht mit dem Gerät spielen.
- Die Reinigung und Benutzerwartung darf nicht von unbeaufsichtigten Kindern durchgeführt werden.
- Stellen Sie den Schalter nach Gebrauch auf AUS und ziehen Sie den Netzstecker.
- Stellen Sie sicher, dass der Netzstecker vollständig in die Steckdose eingesteckt ist.
- Ziehen Sie beim Trennen des Geräts vom Stromnetz am Netzstecker und nicht am Netzkabel.
- Verwenden Sie immer eine Wechselspannung von 100 bis 240 V.
- Schließen Sie nicht zu viele Geräte an und überschreiten Sie nicht die Nennstromstärke der Steckdose.
- Entfernen Sie regelmäßig Staub bzw. Schmutz vom Netzstecker.
- Beschädigen Sie das Netzkabel des Geräts nicht, knicken Sie es nicht gewaltsam, verdrehen Sie es nicht, ziehen Sie nicht daran, belasten Sie es nicht mit schweren Gegenständen, bringen Sie es nicht in die Nähe heißer Gegenstände, klemmen Sie es nicht ein, verändern Sie es nicht und bündeln Sie es nicht während des Gebrauchs des Geräts.
- Nicht in den folgenden Fällen verwenden:
 - Das Display oder das Licht schaltet sich aus oder der Strom fällt aus.
 - Der Haarglätter wird nicht heiß.
 - Das Netzkabel bleibt verdreht.
 - Die Basis des Netzkabels oder Steckers ist verformt oder beschädigt.
 - Der Netzstecker sitzt locker in der Steckdose.
 - Das Netzkabel ist ungewöhnlich heiß.
- *Wenn das Netzkabel beschädigt ist, muss es vom Hersteller, seinem Kundendienst oder einer ähnlich qualifizierten Person ersetzt werden, um Gefahren zu vermeiden.
- Wickeln Sie das Netzkabel nicht um das Hauptgerät.
- Lassen Sie das Gerät nicht unbeaufsichtigt, während es eingeschaltet ist.
- Nicht auf Gegenständen platzieren, die leicht brennen oder durch Hitze beschädigt werden können, wie z. B. Bettwäsche, Papier oder Vinyl.
- Lassen Sie Kinder das Gerät nicht alleine benutzen. Benutzen Sie es nicht an Babys. Halten Sie Kinder bei der Verwendung fern.

Dieses Gerät sollte außerhalb der Reichweite von Kindern aufbewahrt werden.
Dieses Gerät ist nicht für die Verwendung durch Personen (einschließlich Kinder) mit eingeschränkten körperlichen, sensorischen oder geistigen Fähigkeiten oder mangelnder Erfahrung und/oder Kenntnissen vorgesehen, es sei denn, sie werden bei der Verwendung des Geräts von einer für ihre Sicherheit verantwortlichen Person beaufsichtigt oder unterwiesen.
Kinder sollten beaufsichtigt werden, um sicherzustellen, dass sie nicht mit dem Gerät spielen.
- Verwenden Sie das Gerät nicht im Freien oder unter ähnlichen Bedingungen.
- Halten Sie Verpackungsmaterial wie Kunststoffbeutel außerhalb der Reichweite von Kindern.
- Verwenden Sie das Gerät nicht in der Nähe von brennbaren Materialien wie Benzin, Benzol, Verdüner oder Gas.



Dieses Symbol weist darauf hin, dass dieses Gerät nicht in der Nähe von Wasser, wie z. B. Badewannen oder Waschbecken mit Duschwasser, verwendet werden darf.



● Verwenden Sie dieses Gerät nicht in der Nähe von Badewannen, Duschen, Waschbecken oder anderen Behältern, die Wasser enthalten. Wenn das Gerät in einem Badezimmer verwendet wird, ziehen Sie nach Gebrauch den Netzstecker, da die Nähe zu Wasser auch bei ausgeschaltetem Gerät eine Gefahr darstellt.

Für zusätzlichen Schutz empfiehlt sich die Installation eines Fehlerstromschutzschalters (RCD) mit einem Nennfehlerstrom von maximal 30 mA im Stromkreis, der das Badezimmer versorgt. Fragen Sie Ihren Installateur um Rat.

- Legen Sie das Gerät nicht in Wasser und gießen Sie kein Wasser darüber.
- Verwenden Sie das Gerät nicht mit nassen Händen.
- Modifizieren Sie das Gerät nicht. Das Gerät darf nur von Reparaturtechnikern zerlegt oder repariert werden.
- Verwenden Sie vor der Anwendung des Geräts immer ein Haarband und schützen Sie den Nacken und die Schultern, indem Sie sie mit einem Handtuch oder einem anderen Tuch bedecken.
- Nicht für andere Zwecke als zum Stylen von menschlichem Haar verwenden (Perücken, Haarverlängerungen). Benutzen Sie es nicht an Babys, Kindern oder Haustieren.
- Verwenden Sie es nicht auf Haaren, die mit Dauerwellenflüssigkeit behandelt wurden.
- Verwenden Sie den Haarglätter nicht kontinuierlich an derselben Stelle.
- Verriegeln Sie den verstellbaren Sicherungsring nicht, wenn der Haarglätter heiß ist oder wenn Haare eingeklemmt sind.
- Lassen Sie das Gerät nicht fallen und setzen Sie es keinen Stößen aus. Verwenden Sie das Gerät nicht, wenn es beschädigt ist.
- Schließen Sie das Gerät nicht an Steckdosen an, die eindeutig als „Nur für Rasierapparate“ gekennzeichnet sind.
- Berühren Sie während oder unmittelbar nach dem Gebrauch keine heißen Teile (→ Seite 4).
- Verbrennungsgefahr. Das Gerät außerhalb der Reichweite von kleinen Kindern aufbewahren, insbesondere während des Gebrauchs und beim Abkühlen.
- Wenn das Gerät an die Stromversorgung angeschlossen ist, lassen Sie es niemals unbeaufsichtigt.
- Stellen Sie das Gerät mit dem Ständer, falls vorhanden, immer auf eine hitzebeständige, stabile und ebene Fläche.
- Vermeiden Sie auch jeglichen versehentlichen Kontakt mit Ihrer Haut. Halten Sie das Gerät außerhalb der Reichweite von Kindern auf.
- Dieses Produkt ist für professionelle Verwendung bestimmt. Machen Sie sich mit der Handhabung und Bedienung des Haarglätters vertraut. Seien Sie vorsichtig bei der Verwendung. Spülen Sie Haarchemikalien aus und trocknen Sie das Haar vor dem Styling. Wischen Sie alle Chemikalien und Wasser vom Hauptgerät ab. Sie verursachen Fehlfunktion, wenn sie in das Hauptgerät gelangen.



- Diese Kennzeichnung weist darauf hin, dass dieses Produkt im gesamten EU-Raum nicht mit dem Hausmüll entsorgt werden darf. Um die Umwelt oder die menschliche Gesundheit vor unkontrollierter Abfallentsorgung zu schützen, führen Sie es einer fachgerechten Entsorgung zu, um die nachhaltige Wiederverwendung von materiellen Ressourcen zu fördern. Um Ihr gebrauchtes Gerät zu retournieren, verwenden Sie bitte das Rückgabe- und Sammelsystem oder wenden Sie sich an den Händler, bei dem Sie das Produkt erworben haben. Diese können diesen Artikel entgegennehmen und für ein umweltfreundliches Recycling sorgen.

Teilnamen und Funktionen

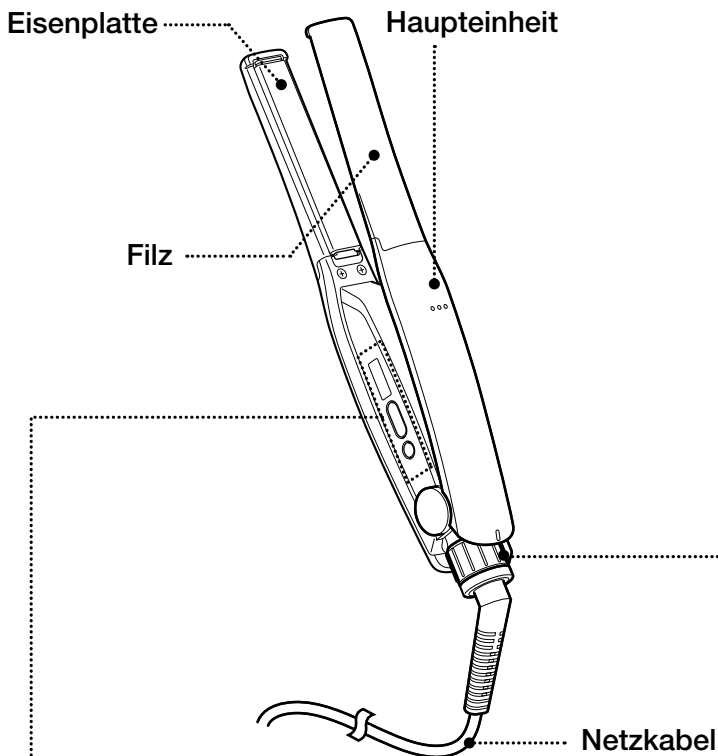

Bedienfeld

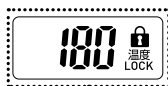

Anzeige

Hauptschalter



↑
ENTSPERREN
(ZWEIMAL DRÜCKEN)

Temperaturschalter

- +: Die eingestellte Temperatur wird erhöht.
- : Verringert die eingestellte Temperatur/
entriegelt die Temperatureinstellung

Einstellbarer Sicherungsring

Das Gerät mit geschlossenem Eisenteil zu verriegeln, ist praktisch für die Aufbewahrung.

Durch Drehen des verstellbaren Sicherungsring um 90° nach rechts wird der Eisenteil vollständig geöffnet.

Durch Drehen des verstellbaren Sicherungsring nach links kann der Eisenabschnitt in einem gewünschten Winkel (zwischen 50 und 90 % der vollen Öffnung) positioniert werden.

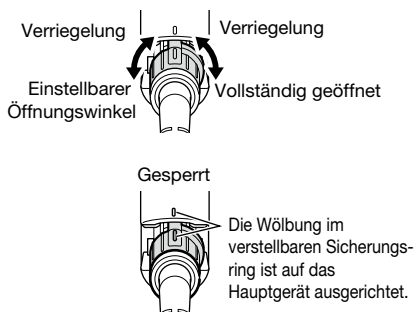

Vorsicht

Berühren Sie während oder unmittelbar nach dem Gebrauch keine heißen Teile (siehe Abbildung). Dies kann zu einer Verbrennung führen.

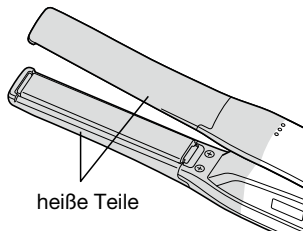

Verwendung

- 1 Drehen Sie beim Schließen des Eisenabschnitts von Hand den einstellbaren Sicherungsring in eine der beiden abgebildeten Richtungen, um die Verriegelung zu lösen.**

Wenn der Netzschalter bei geschlossenem Eisenteil eingeschaltet wird, kann dies zu Fehlfunktionen führen.

Drehen Sie den verstellbaren Sicherungsring nach links, bis der Eisenabschnitt in einem gewünschten Winkel positioniert ist.
60°: 50 % der vollen Öffnung.
90°: 70 % der vollen Öffnung.
110°: 90 % der vollen Öffnung.

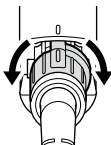

Durch Drehen des verstellbaren Sicherungsringes um 90° nach rechts wird der Eisenteil vollständig geöffnet.

- 2 Schließen Sie das Gerät an eine Steckdose an.**

- 3 Halten Sie den Ein-/Ausschalter (etwa 2 Sekunden lang) gedrückt.**

Es ertönt ein Signalton, und die eingestellte Temperatur wird auf der Temperatureanzeige angezeigt. (Die Anfangseinstellung ist 180 °C. Ab der zweiten Verwendung wird die Einstellung für den vorhergehenden Betrieb verwendet.)

- 4 Drücken Sie die Temperaturtaste, um die Temperatur einzustellen.**

Die Temperatur kann in 11 Stufen zwischen 100 °C und 200 °C in Schritten von 10 °C eingestellt werden.

Sobald die Temperatursperre aktiviert ist, wird die gemessene Temperatur angezeigt (in Intervallen von 5 °C).

* Passen Sie die Temperatureinstellung entsprechend dem Haartyp an. Seien Sie vorsichtig mit den Haarspitzen, da diese leicht beschädigt werden können. Wir empfehlen Ihnen, das Gerät zunächst bei niedrigen Temperaturen zu verwenden, bis Sie sich an die Bedienung gewöhnt haben.

Wenn die eingestellte Temperatur erreicht ist, benachrichtigt Sie das System durch Einstellen der gewählten Temperatur und Pieptöne. (Nach Erreichen der eingestellten Temperatur wird die gemessene Temperatur nicht länger angezeigt. Wenn die eingestellte Temperatur geändert wird, wird die gemessene Temperatur angezeigt, bis die eingestellte Temperatur erreicht wird.)

● Temperaturverriegelungsfunktion

Etwa 5 Sekunden nach dem Einstellen der Temperatur des Haarglätters ertönt ein Signalton und die Temperatureinstellung wird automatisch gesperrt. Die Temperaturverriegelungsmarkierung erscheint auf der Temperatureanzeige.

Entsperren der Temperaturverriegelung

Drücken Sie zweimal auf die Seite „-“ des Temperaturschalters, woraufhin ein Signalton ertönt, der Sie darüber informiert, dass die Sperre aufgehoben ist.



Temperaturverriegelungsmarkierung

5 Nehmen Sie eine Haarsträhne mit einer Breite von 5 bis 6 cm und legen Sie sie zwischen den Bügel und den Filz in der Mitte.

Führen Sie das Glätteisen langsam mit einer Hand gerade über das Haar, von den Haarwurzeln bis zu den Spitzen. Wiederholen Sie dies je nach Lockenstärke mehrmals. Wenn sich das Glätteisen verfängt, legen Sie das Haar erneut zwischen Eisenteil und Filz. Achten Sie darauf, dass die heißen Teile nicht Ihre Haut berühren.

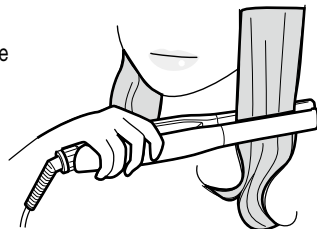

6 Halten Sie nach dem Gebrauch den Netzschalter (2 Sekunden lang) gedrückt, um das Gerät auszuschalten, und ziehen Sie den Netzstecker aus der Steckdose.



Automatische AUS-Funktion

Etwa 30 Minuten nach der letzten Handhabung des Geräts wird die Stromversorgung automatisch abgeschaltet. Etwa 10 Sekunden vor Ausschalten der Stromversorgung blinkt die Temperaturanzeige und ein Summer ertönt, um Sie zu benachrichtigen. Durch Drücken eines Schalters innerhalb der verbleibenden 10 Sekunden wird die Einschaltzeit des Geräts um weitere 30 Minuten verlängert.

7 Lassen Sie das Gerät abkühlen, schließen Sie von Hand den Eisenteil und drehen Sie den einstellbaren Sicherungsring in eine der beiden abgebildeten Richtungen, um die Verriegelung des Abschnitts zu machen. Stets an einem trockenen Ort aufbewahren.

Lagern Sie das Gerät nicht mit dem Netzkabel um das Hauptgerät gewickelt.

Bei Verwendung außerhalb Japans
Dieses Gerät kann mit einer Spannung von 100–240 V Wechselstrom und einer Frequenz von 50/60 Hz betrieben werden.

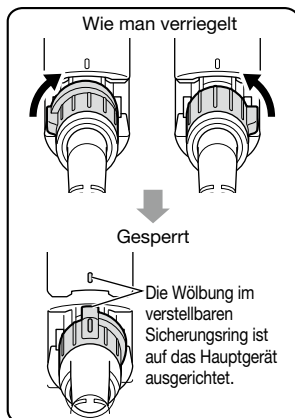

Wartung

Schalten Sie den Netzschalter aus, trennen Sie das Gerät von der Steckdose, und lassen Sie es vor der Wartung auskühlen.

Haupteinheit

Wischen Sie allen Schmutz oder Styling-Agenten mit einem trockenen, weichen Tuch ab.

Tauchen Sie zum Entfernen von schwierigem Schmutz ein Tuch in Seifenwasser oder ein mit Wasser verdünntes neutrales Reinigungsmittel, wringen Sie es aus und wischen Sie den Schmutz weg.

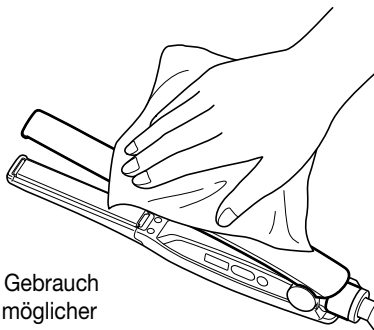

- * Haarfärbemittel-Flecken, die sich nach längerem Gebrauch um den Teller herum gebildet haben, lassen sich möglicherweise auch bei der Reinigung nicht vollständig entfernen.
- * Flecken auf dem Blech, die durch Stylingprodukte verursacht wurden, lassen sich möglicherweise auch durch Reinigen nicht entfernen.

Vorsicht

- Waschen Sie die Haupteinheit niemals mit Wasser.
- Verwenden Sie niemals Alkohol, Benzin oder Lackentferner.

Störungssuche

Problem	Mögliche Ursachen	Lösungen
Riecht bei der ersten Verwendung.	Es ist keine Fehlfunktion. Allgemein wird dies durch Heizen eines Heizelements verursacht.	Wie gewohnt verwenden.
Das Netzkabel bleibt verdreht.	Das Netzkabel ist kurz davor, zu reißen.	Stellen Sie sofort die Verwendung des Geräts ein.
Biegung oder Drehung des Netzkabels schaltet den Strom ein oder aus.		
Das Gerät macht dreimal einen kurzen und langen Piepton, und „E1“, „E2“ oder „E3“ erscheint auf der Temperaturanzeige.		
Das Glätteisen wird gelegentlich nicht heiß.		
Die Anzeige wird vollständig ausgeschaltet oder verschwindet während der Anwendung.		
Etwas riecht verbrannt.		
Andere Ausfälle und Fehlfunktionen		
Das Netzkabel und der Stecker sind ungewöhnlich heiß.	Der Netzstecker sitzt locker in der Steckdose.	Das Problem kann an der Steckdose liegen.
Die Temperaturanzeige blinkt rosa.	Das Gerät wird im Pflegemodus verwendet.	Wie gewohnt verwenden.

Spezifikation

Produktname	Haarglätter
Modellnummer	NIS300EU
Maximaltemperatur des Eisenteils	Etwa 200 °C
Länge des Netzkabels	Etwa 3,0 m
Stromversorgung	100 bis 240 V Wechselstrom, 50/60 Hz
Stromverbrauch	32 W
Gewicht	Etwa 410 g (nur Haupteinheit)
Abmessungen	Etwa 239 mm breit × etwa 29 mm tief × etwa 43 mm hoch (während Lagerung) Etwa 239 mm breit × etwa 29 mm tief × etwa 71 mm hoch (während Verwendung)
Leistungsaufnahme (Bereitschaftszustand)	< 0.5W

Herstellerinformation:

Firmenname: Tescom Denki Co., Ltd.

Adresse: 15F Ochanomizu Solacity, 4-6, Kanda Surugadai, Chiyoda-ku, Tokyo, Japan, 101-0062

Um dieses Benutzerhandbuch herunterzuladen, besuchen Sie bitte die untenstehende TESCOM-Website.
<http://www.tescom-japan.co.jp/global/>

NIS300EU

Nobby believes everyone can be beautiful.
Our imagination and technology support the professionals
who bring out this beauty.

Plancha de pelo para diversos peinados

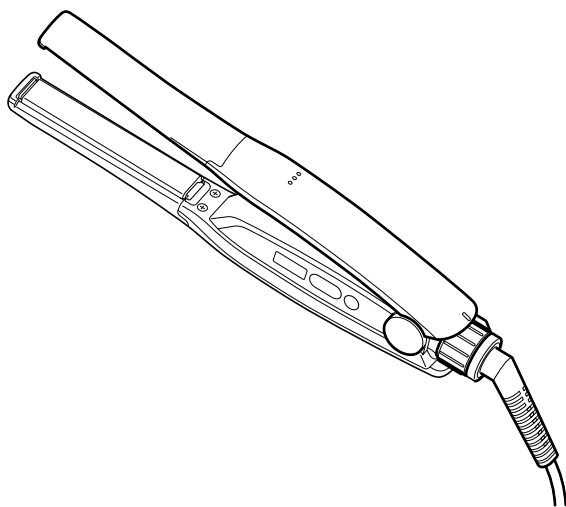

Manual de instrucciones

- Antes de usar este aparato, por favor lea detenidamente el manual de instrucciones para su uso adecuado. En particular, asegúrese de leer y seguir cuidadosamente las advertencias de seguridad, ya que son precauciones para prevenir lesiones personales y daños a la propiedad.
- Guarde el manual de instrucciones en un lugar donde se pueda acceder fácilmente en cualquier momento.

Advertencias de seguridad

- Este aparato puede ser utilizado por niños mayores de 8 años y personas con discapacidades físicas, sensoriales o intelectuales o con falta de experiencia y conocimientos, siempre que hayan recibido supervisión o instrucciones sobre el uso seguro del aparato y comprendan los riesgos que conlleva.
 - Los niños no deben jugar con el aparato.
 - La limpieza y el mantenimiento por parte del usuario no deben ser realizados por niños sin supervisión.
 - Después de usar el aparato, asegúrese de apagarlo y desenchufarlo.
 - Asegúrese de insertar completamente el enchufe en la toma de corriente.
 - Tire del enchufe en lugar del cable de alimentación al desconectar el aparato.
 - Siempre use un voltaje de CA 100-240 V.
 - No conecte demasiados aparatos, ni use de una manera que exceda la corriente nominal de la toma de corriente de CA.
 - Limpie el enchufe periódicamente para quitar cualquier polvo o suciedad.
 - Con respecto al cable de alimentación, no lo dañe, no lo doble forzosamente, no lo retuerza, no lo tire, no coloque nada pesado encima, no lo acerque a ningún objeto caliente, no lo pinche, no lo modifique, ni lo tenga enrollado durante el uso del aparato.
 - No lo use si ocurre lo siguiente:
 - La pantalla o la luz se apaga o se corta la energía;
 - La plancha de pelo no calienta;
 - El cable de alimentación permanece torcido;
 - La base del cable de alimentación o el enchufe está deformada o dañada;
 - El enchufe está suelto en la toma de corriente de CA; o
 - El cable de alimentación está sobrecalentado.
- *Si el cable de alimentación está dañado, debe ser reemplazado por el fabricante, su agente de servicio, o una persona igualmente calificada para evitar cualquier peligro.
- No enrolle el cable de alimentación alrededor de la unidad principal.
 - No deje el aparato abandonado mientras esté encendido.
 - No lo coloque sobre objetos que se quemen fácilmente o que puedan dañarse por el calor, como ropa de cama, papel o plástico.
 - No deje que un niño use el aparato solo. No lo use en bebés. No tenga a un niño cerca cuando lo esté usando.

Este aparato debe guardarse fuera del alcance de los niños.
Este aparato no está destinado a ser utilizado por personas (incluidos los niños) con discapacidades físicas, sensoriales o mentales, o con falta de experiencia y conocimiento, a menos que se les haya dado supervisión o instrucciones sobre el uso del aparato por una persona responsable de su seguridad.
Tenga cuidado para que los niños no jueguen con el aparato.
 - No use el aparato al aire libre o en condiciones similares.
 - Mantenga los materiales de embalaje, como bolsas de plástico, fuera del alcance de los niños.
 - No use el aparato cerca de ningún material inflamable, como gasolina, bencina, disolventes o gas.



Este símbolo indica que este aparato no debe usarse cerca del agua, como bañeras o duchas.

- No use este aparato cerca de bañeras, duchas, lavabos u otros recipientes que contengan agua. Cuando utilice el aparato en un cuarto de baño, desconéctelo después de usarlo, ya que la proximidad del agua presenta un peligro incluso cuando el aparato esté apagado.

Para una protección adicional, se aconseja la instalación de un interruptor diferencial (RCD) con una corriente de operación residual nominal que no exceda los 30 mA en el circuito eléctrico del cuarto de baño. Pida consejo a su instalador.

- No coloque el aparato en agua ni le vierta agua.
- No use el aparato con las manos mojadas.
- No modifique el aparato. Nadie más que los ingenieros de reparación debe desensamblar o reparar el aparato.
- Antes de usar el aparato, siempre use una cinta de pelo y proteja la nuca y los hombros cubriéndolos con una toalla u otra tela.
- No lo use para ningún otro propósito que no sea el peinar cabello humano (pelucas, extensiones). No lo use en bebés, niños pequeños o mascotas.
- No lo use en cabello que haya sido recubierto con líquido para permanente.
- No pase la plancha de pelo por la misma zona de manera continua.
- No bloquee el control giratorio de ajuste cuando las placas de la plancha estén calientes o cuando las placas sujeten el pelo.
- No deje caer el aparato ni que sufra un impacto fuerte. No use el aparato si está dañado.
- No enchufe el aparato en tomas de corriente claramente marcadas como exclusivas para afeitadoras.
- No toque las partes calientes (→ Página 4) durante o inmediatamente después de su uso.
- Peligro de quemaduras. Mantenga el aparato fuera del alcance de los niños pequeños, especialmente durante su uso y mientras se enfría.
- Cuando el aparato esté conectado a la fuente de alimentación, nunca lo deje abandonado.
- Utilice siempre el soporte del aparato, si lo tiene, sobre una superficie plana, estable y resistente al calor.
- Evite cualquier contacto accidental con su piel. Mantenga el aparato fuera del alcance de los niños.
- Este producto es para uso profesional. Domine el manejo y el funcionamiento de la plancha de pelo. Tenga cuidado al usarlo. Enjuague los productos químicos para el pelo y seque el cabello antes de peinar. Limpie toda sustancia química y agua de la unidad principal. Si penetran en la unidad principal, causarán un mal funcionamiento.



- Esta marca indica que este producto no debe desecharse junto con otros residuos domésticos en toda la UE. Para evitar posibles daños al medio ambiente o a la salud humana derivados del desecho incontrolado de residuos, recicle de forma responsable para promover la reutilización sostenible de los recursos materiales. Para devolver su dispositivo usado, utilice los sistemas de devolución y recolección o póngase en contacto con el distribuidor donde compró el producto. Ellos pueden recoger el producto para un reciclaje seguro que proteja el medio ambiente.

Nombres y funciones de las partes

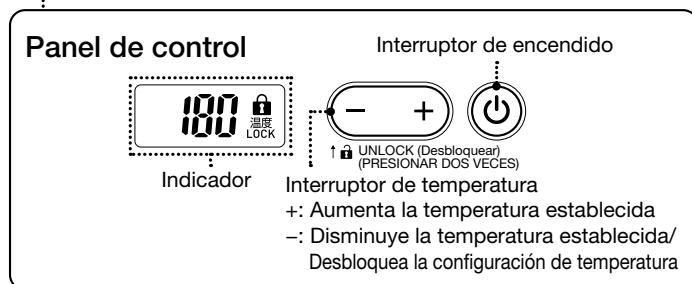
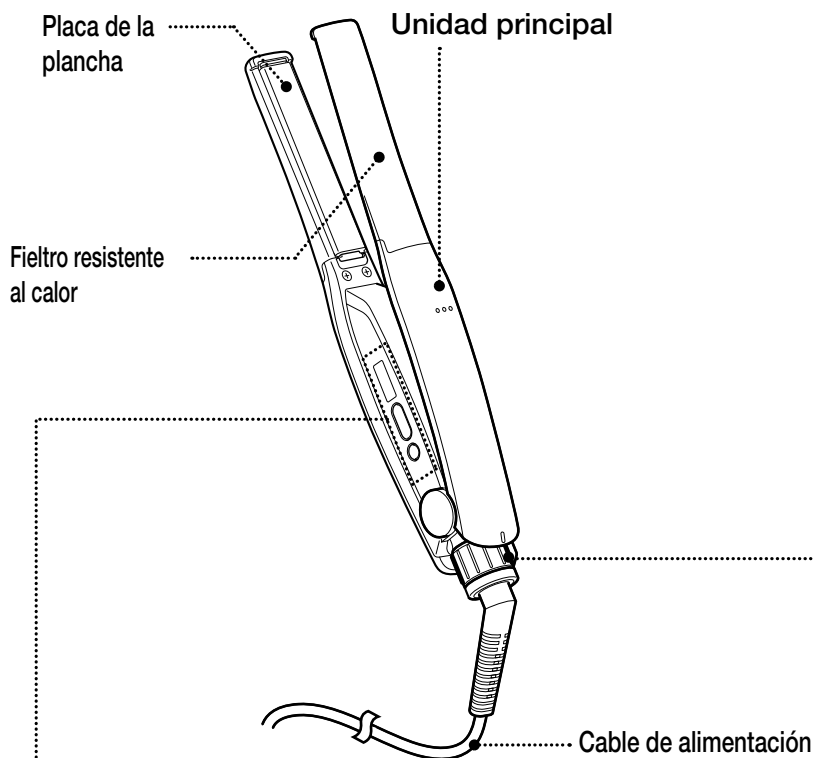

Control giratorio de ajuste

Bloquear el aparato con las placas de la plancha cerradas permite un fácil almacenamiento.

Al rotar el control giratorio de ajuste 90° hacia la derecha, las placas se abren completamente.

Al rotar el control giratorio de ajuste hacia la izquierda puede elegir el ángulo de las placas (entre el 50% y el 90% de la apertura total).

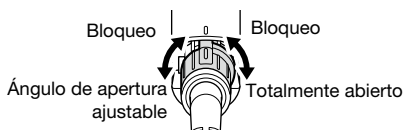

Bloqueado

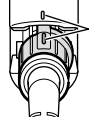

La convexidad del control giratorio de ajuste se alinea con la unidad principal

⚠ Precauciones

No toque las partes calientes como se muestra en la ilustración durante o inmediatamente después de su uso. Hacerlo puede causar una quemadura.

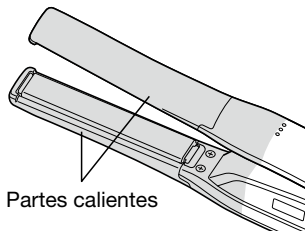

Cómo usar

1 Cierre las placas de la plancha con la mano y rote el control giratorio de ajuste en cualquiera de las direcciones como se muestran para desbloquear.

Si prende el interruptor de encendido con las placas de la plancha cerradas, puede causar un mal funcionamiento.

Si rota el control giratorio de ajuste hacia la izquierda puede regular las placas en el ángulo deseado.
60°: 50% de la apertura total
90°: 70% de la apertura total
110°: 90% de la apertura total

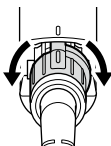

Al rotar el control giratorio de ajuste 90° hacia la derecha, las placas se abren completamente.

2 Enchufe el aparato en la toma de corriente de CA.

3 Mantenga presionado el interruptor de encendido (durante 2 segundos).

Sonará un pitido y la temperatura establecida aparecerá en la pantalla de temperatura. (La configuración inicial es de 180°C. A partir del segundo uso, la temperatura permanecerá en la configuración de la operación anterior.)

4 Presione el interruptor de temperatura para fijar la temperatura.

La temperatura se puede seleccionar dentro de 11 escalas de 100°C a 200°C a intervalos de 10°C.

Una vez que se activa el bloqueo de temperatura, aparece en la pantalla la temperatura actual (a intervalos de 5°C).

* Ajuste la configuración de temperatura según el tipo de cabello.

Tenga cuidado con las puntas del pelo, ya que pueden dañarse fácilmente.

Recomendamos que primero lo use a bajas temperaturas hasta que se acostumbre a usarlo.

Cuando llegue a la temperatura establecida, aparecerá en la pantalla la temperatura establecida y será notificada con sonidos de pitido. (Una vez que alcanza la temperatura establecida, la temperatura actual ya no aparece en la pantalla. Si cambia la temperatura, la temperatura actual aparece en la pantalla hasta que llegue a la temperatura establecida.)

●Función de bloqueo de temperatura

Aproximadamente 5 segundos después de ajustar la temperatura de la plancha, sonará un pitido y la configuración de temperatura se bloqueará automáticamente. La marca de bloqueo de temperatura aparece en la pantalla de temperatura.

Cómo desbloquear el bloqueo de temperatura

Presione dos veces el lado “-” del interruptor de temperatura y sonará un pitido que indica que se ha desbloqueado.



Marca de bloqueo de temperatura

5 Sostenga un mechón de unos 5-6 cm y sujételos entre las placas de la plancha.

Deslice la plancha lentamente y de forma recta desde las raíces hasta las puntas con una sola mano.

Repita esto varias veces dependiendo del grado de rizos del cabello.

Si el pelo se enreda, vuelva a sujetar el pelo con las placas de la plancha.

Asegúrese de que las partes calientes no toquen su piel.

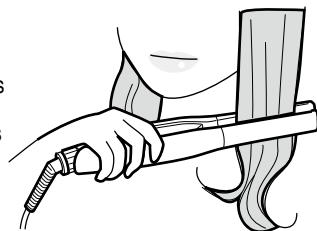

6 Después de usarlo, presione y mantenga presionado el interruptor de encendido (durante 2 segundos) para apagarlo y desconecte el enchufe de la toma de corriente de CA.



Función de apagado automático OFF

Aproximadamente 30 minutos después de la última vez que se manipuló el aparato, la energía se apagará automáticamente. Aproximadamente 10 segundos antes de que se apague la energía, la luz de la pantalla de temperatura parpadeará y sonará un pitido para notificarlo. Al presionar cualquier interruptor en los 10 segundos restantes, se extenderá el tiempo de encendido ON del aparato por otros 30 minutos.

7 Después que se haya enfriado por completo, cierre las placas de la plancha y rote el control giratorio de ajuste en cualquiera de las direcciones que se muestran para bloquear. Guarde en un lugar seco.

No guarde el aparato con el cable de alimentación enrollado alrededor de la unidad principal.

Para usar fuera de Japón

Este aparato se puede utilizar con un voltaje de CA de 100-240 V y una frecuencia de 50/60 Hz.

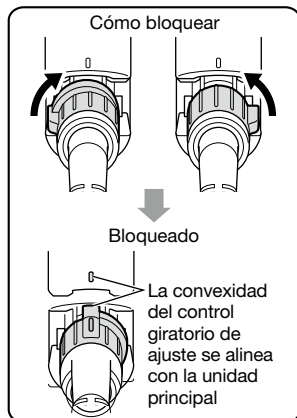

Mantenimiento

Apague el aparato, desconecte el enchufe y déjelo enfriar antes de realizar el mantenimiento.

Unidad principal

Limpie cualquier suciedad o fijador de cabello con un paño suave y seco. Para limpiar suciedad difícil, sumerja un paño en agua jabonosa o un detergente neutro diluido en agua, escúrralo y limpie la suciedad.

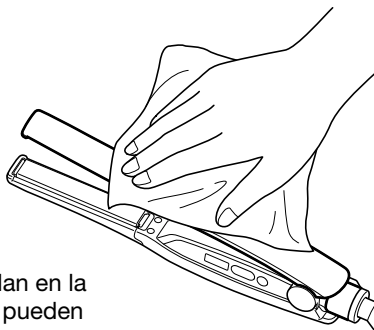

- * Las manchas de tinte para el pelo que quedan en la placa, después de un largo período de uso, pueden no eliminarse completamente por más que se limpien.
- * Las manchas en la placa causadas por fijadores de cabello pueden no eliminarse aunque se limpien.

Precauciones

- Nunca lave la unidad principal con agua.
- Nunca use alcohol, bencina o removedor de esmalte.

Solución de problemas

Problemas	Posibles causas	Soluciones
Desprende olor al usarlo por primera vez.	No es un fallo. Se debe al calentamiento de un elemento calefactor.	Úselo tal cual.
El cable de alimentación permanece torcido.	El cable de alimentación está a punto de romperse.	Deje de usar el aparato inmediatamente.
Al doblar o girar el cable de alimentación se enciende o se apaga la energía.		
El aparato emite un pitido corto y largo tres veces, y aparece "E1," "E2" o "E3" en la pantalla de temperatura.		
Las placas de la plancha de pelo no calientan de vez en cuando.		
La pantalla se apaga completamente o desaparece durante el uso.		
Huele a quemado.		
Otras fallas y mal funcionamientos.		
El cable de alimentación y el enchufe están sobrecalentados.	El enchufe está suelto en la toma de corriente de CA.	El problema puede atribuirse a la toma de corriente de CA.
La luz de la pantalla de temperatura parpadea en color rosa.	El aparato está en el modo CARE.	Úselo tal cual.

Especificaciones

Nombre del producto	Plancha de pelo para diversos peinados
Número de modelo	NIS300EU
Temperatura máxima de las placas de la plancha	Aproximadamente 200°C
Longitud del cable de alimentación	Aproximadamente 3,0 m
Fuente de alimentación	100-240 V ~ 50/60 Hz
Consumo de energía	32 W
Peso	Aproximadamente 410 g (solo unidad principal)
Dimensiones	Aproximadamente 239 mm de ancho × aproximadamente 29 mm de profundidad × aproximadamente 43 mm de alto (durante el almacenamiento) Aproximadamente 239 mm de ancho × aproximadamente 29 mm de profundidad × aproximadamente 71 mm de alto (durante el uso)
Consumo de energía (modo preparado)	<0.5W

Información del fabricante:

Nombre de la empresa: Tescom Denki Co., Ltd.

Dirección: 15F Ochanomizu Solacity, 4-6, Kanda Surugadai, Chiyoda-ku, Tokio, Japón, 101-0062

Para descargar este manual de usuario, visite el sitio web de TESCOM a continuación.
<http://www.tescom-japan.co.jp/global/>

NIS300EU

Nobby believes everyone can be beautiful.
Our imagination and technology support the professionals
who bring out this beauty.

Piastra per capelli

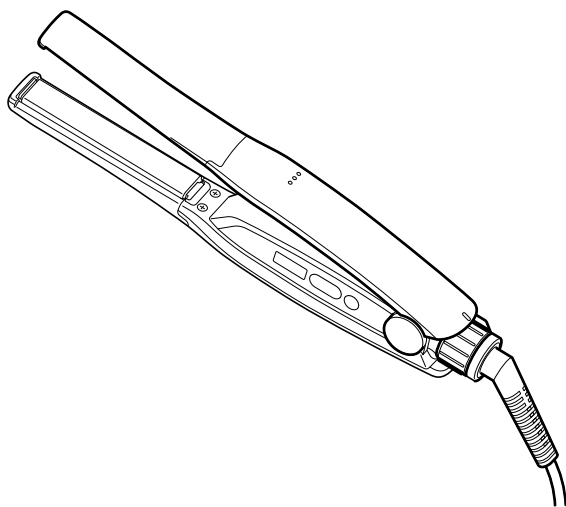

Istruzioni per l'uso

- Per un corretto utilizzo dell'apparecchio, leggere attentamente il manuale di istruzioni. In particolare è necessario leggere attentamente e osservare scrupolosamente le avvertenze per la sicurezza, che spiegano le precauzioni per prevenire lesioni personali e danni alle cose.
- Conservare il manuale di istruzioni in modo che sia sempre a portata di mano.

Avvertenze per la sicurezza

- Questo dispositivo può essere utilizzato da bambini di età pari o superiore a 8 anni e da persone con capacità fisiche, sensoriali o mentali ridotte, o prive di esperienza e delle necessarie conoscenze, soltanto sotto supervisione o dietro istruzioni relative all'uso sicuro del dispositivo e a condizione che ne comprendano i relativi rischi.
 - Tenere fuori dalla portata dei bambini.
 - Senza supervisione, i bambini non devono effettuare operazioni di pulizia e manutenzione del dispositivo.
 - Dopo aver utilizzato l'apparecchio, assicurarsi di spegnere l'alimentazione e di scollegare la spina di alimentazione.
 - Per usarlo inserire completamente la spina nella presa di rete.
 - Per scollegare l'apparecchio dalla presa di rete afferrarlo per la spina anziché per il filo.
 - Usare solamente corrente alternata a 100-240 V.
 - Non collegare troppi apparecchi alla stessa presa, e non superare mai la corrente nominale massima.
 - Pulire regolarmente la spina di alimentazione per rimuovere polvere o sporco.
 - Per quanto riguarda il cavo di alimentazione, evitare di danneggiarlo, piegarlo con forza, torcerlo, tirarlo, caricarlo sopra oggetti pesanti, avvicinarlo a fonti di calore, pizzicarlo, modificarlo o avvolgerlo durante l'uso dell'apparecchio.
 - Non usarlo se:
 - Il display o la luce si spengono, oppure se l'alimentazione è interrotta;
 - La piastra non si riscalda;
 - Il cavo di alimentazione rimane attorcigliato
 - La base del cavo di alimentazione o della spina è deformata o danneggiata
 - Una volta inserita nella presa di rete, la spina rimane allentata
 - Il cavo di alimentazione è eccessivamente caldo.
- *Se il cavo di alimentazione appare danneggiato, per evitare pericoli deve essere sostituito dal produttore, da un distributore o da una persona parimenti qualificata.
- Non avvolgere il cavo di alimentazione attorno all'unità principale.
 - Non lasciare l'apparecchio incustodito mentre è acceso.
 - Non lasciarlo sopra oggetti che bruciano facilmente o che possono essere danneggiati dal calore, come lenzuola, coperte, carta o vinile.
 - Impedire ai bambini di usare l'apparecchio senza supervisione e non usarlo sui bambini molto piccoli. Non lasciarli avvicinare mentre è in uso.
Conservare l'apparecchio fuori dalla loro portata.
L'uso di questo apparecchio non è destinato a persone (compresi i bambini) con capacità fisiche, sensoriali o mentali ridotte, o con mancanza di esperienza e conoscenza, a meno che non siano sotto la supervisione o abbiano ricevuto istruzioni relative all'uso da una persona responsabile della loro sicurezza.
In particolare impedire che i bambini lo usino per gioco.
 - Non usare l'apparecchio all'esterno o in condizioni ambientali analoghe.
 - Tenere i materiali d'imballaggio, come i sacchetti di plastica, fuori dalla portata dei bambini.
 - Non usare l'apparecchio in prossimità di materiali infiammabili come benzina, solventi, gas o prodotti simili.



Questo simbolo indica che il presente apparecchio non deve essere utilizzato in prossimità di vasche da bagno o lavandini quando in presenza di acqua.



- Non usare l'apparecchio vicino a vasche da bagno, docce, lavandini o qualsiasi altro recipiente contenente acqua. Immediatamente dopo averlo usato in un bagno, scollegarlo dalla presa di corrente poiché la vicinanza dell'acqua rappresenta un pericolo anche quando è spento. Per una maggiore protezione si consiglia d'installare nel circuito elettrico che alimenta il bagno un interruttore differenziale (RCD) con corrente nominale d'intervento residua non superiore a 30 mA. Chiedere l'assistenza del proprio installatore.

- Non immergere l'apparecchio in acqua, né versarvi sopra acqua.
- Non toccare l'apparecchio con le mani bagnate.
- Non modificare in alcun modo l'apparecchio. Il suo smontaggio e la riparazione devono essere affidati a tecnici qualificati.
- Prima dell'uso, indossare sempre una fascia per capelli e proteggere nuca e spalle coprendole con un asciugamano o altro panno.
- Non usare per scopi diversi dallo styling dei capelli umani (parrucche, extension). Non usare su neonati, bambini piccoli o animali domestici.
- Non usare su capelli ricoperti di liquido per permanente.
- Non usare la piastra per capelli per troppo tempo sulla stessa zona.
- Non usare il blocco di apertura e chiusura quando la piastra è calda o quando i capelli sono già inseriti.
- Non lasciare cadere l'apparecchio né che subisca forti urti. Non usarlo se si danneggia.
- Non collegare l'apparecchio a prese di corrente chiaramente contrassegnate come riservate ai rasoi.
- Non toccare le parti calde (→ Pagina 4) durante o subito dopo l'uso.
- Rischio di ustioni. Tenere l'apparecchio fuori dalla portata dei bambini, in particolare durante il suo uso e il raffreddamento.
- Non lasciare mai l'apparecchio incustodito quando è collegato alla rete elettrica.
- Posizionare sempre l'apparecchio e il suo supporto, se presente, su una superficie piana, stabile e resistente al calore.
- Evitare qualsiasi contatto accidentale con la pelle. Tenere l'apparecchio fuori dalla portata dei neonati o bambini piccoli.
- Questo prodotto è destinato all'uso professionale. Diventa esperto nell'usare e maneggiare la piastra per capelli. Soprattutto è necessario usarlo con le dovute cautele. Prima d'iniziare l'acconciatura, rimuovere dai capelli ogni traccia di prodotti chimici e asciugarli a fondo. Rimuovere qualsiasi traccia di acqua e prodotti chimici anche dall'unità principale. Penetrando all'interno, guasterebbero il prodotto.



- Questa marcatura indica che il prodotto non deve essere smaltito insieme agli altri rifiuti domestici in tutta l'Unione Europea. Per evitare possibili danni all'ambiente o alla salute umana causati da uno smaltimento incontrollato, riciclarlo responsabilmente anche per promuovere il riutilizzo sostenibile delle risorse. Per restituire il dispositivo usato, utilizzare i sistemi di raccolta o contattare il rivenditore presso cui è stato acquistato il prodotto. Questo prodotto può essere riciclato in modo sicuro per l'ambiente.

Nome e funzione delle parti

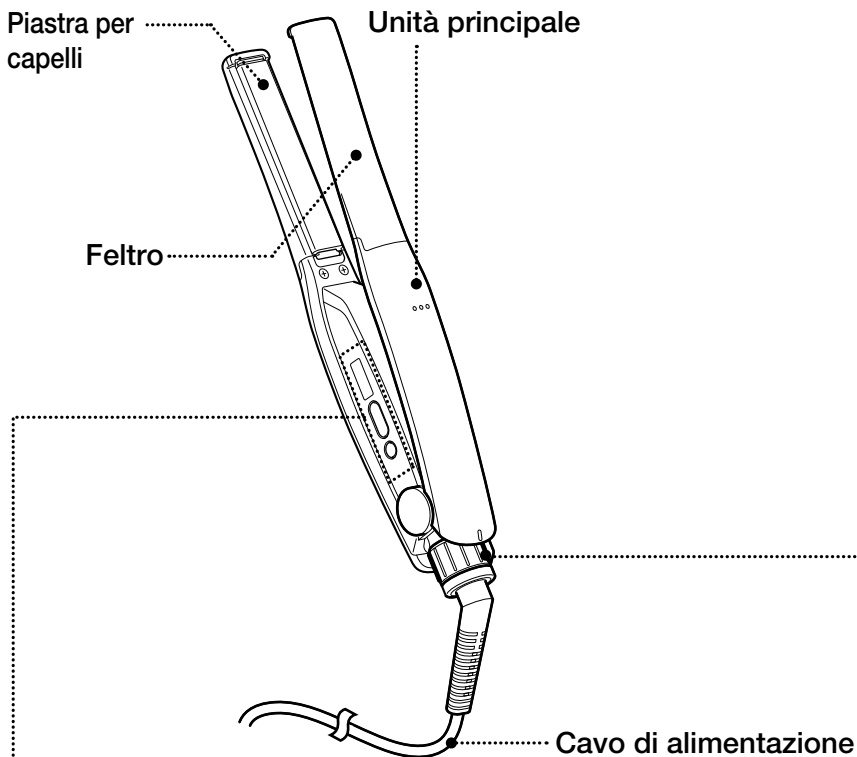

Pannello di controllo



Indicatore



Interruttore

↑ SBLOCCARE
(PREMERE DUE VOLTE)

Cambio di temperatura

+: Aumenta la temperatura impostata

-: Diminuisce la temperatura impostata/

Sblocca l'impostazione della temperatura

Anello di bloccaggio regolabile

Per comodità, riporre l'apparecchio con la parte in ferro chiusa.

Ruotando l'anello di bloccaggio regolabile di 90° verso destra, la parte in ferro si apre completamente. Ruotare l'anello di bloccaggio regolabile verso sinistra finché la parte in ferro non si trova all'angolazione desiderata (tra il 50 e il 90% dell'apertura completa).

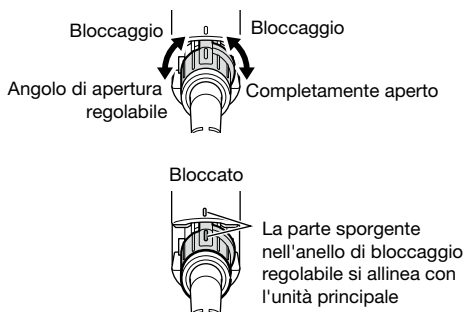

⚠ Attenzione

Non toccare le parti calde come illustrato, né durante né subito dopo l'uso. Si corre il rischio di ustionarsi.

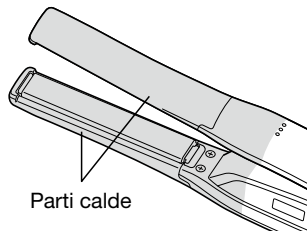

Modalità d'uso

1 Nel chiudere manualmente la sezione del ferro, ruotare l'anello di bloccaggio regolabile in una delle due direzioni indicate per sbloccare.

Se l'accensione avviene con la parte in ferro in posizione chiusa, l'apparecchio potrebbe malfunzionare.

Ruotare l'anello di bloccaggio regolabile verso sinistra finché la sezione in ferro non raggiunge l'angolazione desiderata.
60°: 50% dell'apertura completa
90°: 70% dell'apertura completa
110°: 90% dell'apertura completa

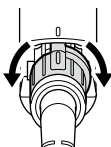

Ruotando l'anello di bloccaggio regolabile di 90° verso destra, la parte in ferro si apre completamente.

2 Collegare l'apparecchio alla presa di rete.

3 Tenere premuto l'interruttore di accensione (per 2 secondi).

Verrà emesso un segnale acustico e la temperatura impostata verrà visualizzata sul display. (L'impostazione iniziale è 180 °C. Dal secondo utilizzo in poi, la temperatura rimarrà quella impostata la volta precedente.)

4 Per impostare la temperatura, premere il pulsante corrispondente.

La temperatura può essere selezionata su 11 livelli da 100 a 200 °C, con intervalli di 10 °C.

Una volta attivato il blocco della temperatura, viene visualizzata la temperatura misurata (a intervalli di 5 °C).

* Regolare la temperatura in base al tipo di capello. Fate attenzione alle punte dei capelli poiché possono danneggiarsi facilmente.

Consigliamo di utilizzarlo inizialmente a basse temperature, finché non ti sarai abituato all'uso. .

Una volta raggiunta la temperatura impostata, questa verrà visualizzata sul display, e il dispositivo ti avviserà emettendo dei segnali acustici. (Una volta raggiunta la temperatura impostata, la temperatura misurata non viene più visualizzata. Se cambi l'impostazione, la temperatura misurata viene visualizzata fino al raggiungimento di quella impostata.)

● Funzione di blocco della temperatura

Circa 5 secondi dopo aver impostato la temperatura della piastra, verrà emesso un segnale acustico e l'impostazione della temperatura verrà bloccata automaticamente. Sul display della temperatura appare il simbolo del blocco della temperatura.

Come disattivare il blocco della temperatura

Premere due volte il pulsante “-” della temperatura e attendere il segnale acustico che avvisa della disattivazione del blocco.



Segno di blocco della temperatura

5 Prendi una ciocca di capelli larga 5-6 cm e posizionala tra la piastra in ferro e il feltro al centro.

Fai scorrere lentamente il ferro lungo i capelli con una mano, dalle radici alle punte. Ripetere questa operazione più volte, a seconda di quanto ricci sono i capelli. Quando il ferro si impiglia, riposizionare nuovamente i capelli tra la piastra e il feltro. Assicurarsi che le parti calde non tocchino la pelle.

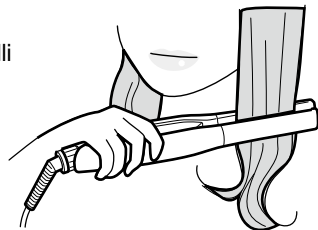

6 Dopo l'uso, tenere premuto l'interruttore (per 2 secondi) per spegnerlo, quindi, scollegare la spina di alimentazione dalla presa.



Funzione di spegnimento automatico

Circa 30 minuti dopo l'ultima manovra sull'apparecchio, l'alimentazione si spegnerà automaticamente. Circa 10 secondi prima dello spegnimento, la spia della temperatura lampeggerà e verrà emesso un segnale acustico di avviso. Premendo un qualsiasi interruttore nei restanti 10 secondi, il tempo di accensione dell'apparecchio verrà prolungato di altri 30 minuti.

7 Dopo che si è raffreddato completamente, ruotare l'anello di bloccaggio regolabile in una delle direzioni indicate, in modo da richiudere manualmente la parte in ferro. Conservare in un luogo asciutto.

Non riporre l'apparecchio con il cavo di alimentazione avvolto attorno all'unità principale.

Utilizzo al di fuori del Giappone
Questo apparecchio può essere utilizzato con una tensione di corrente tra 100-240 V e una frequenza di 50/60 Hz.

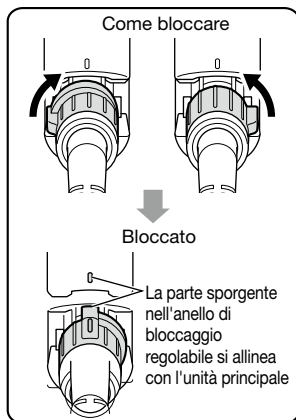

Pulizia

Spegnere l'alimentazione, scollegare la spina e lasciare raffreddare prima di procedere alla manutenzione.

Unità principale

Rimuovere lo sporco o i residui di prodotto per lo styling con un panno morbido e asciutto.

Per lo sporco ostinato, strofinare con un panno imbevuto di acqua saponata o di un detergente neutro diluito con acqua, dopo averlo ben strizzato.

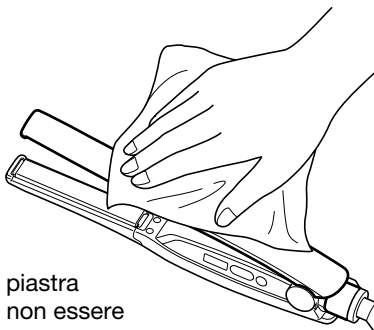

* Le macchie di tintura per capelli attorno alla piastra dopo un lungo periodo di utilizzo, potrebbero non essere rimosse completamente, anche dopo la pulizia.

* Le macchie sulla piastra causate da prodotti per lo styling, potrebbero non essere rimosse anche dopo la pulizia.

Attenzione

- Non lavare mai l'unità principale con acqua.
- Non usare alcol, benzina o solvente per smalto.

Risoluzione dei problemi

Problemi	Possibili cause	Soluzioni
Emana un cattivo odore quando lo si usa per la prima volta.	Non è un malfunzionamento. La causa è il riscaldamento di un elemento termico.	Puoi usarlo così com'è.
Il cavo di alimentazione rimane attorcigliato	Il cavo di alimentazione sta per rompersi.	Cessare immediatamente l'uso dell'apparecchio.
Piegando o ruotando il cavo di alimentazione si accende o si spegne l'alimentazione.		
L'apparecchio emette per tre volte un segnale acustico breve seguito da uno più lungo, e sul display della temperatura appare "E1", "E2" o "E3".		
Talvolta, la piastra per capelli non si riscalda.		
Il display si spegne del tutto o scompare durante l'uso.		
C'è odore di bruciato.		
Altri guasti e malfunzionamenti.		
Il cavo di alimentazione e la spina sono insolitamente caldi.	Dopo l'inserimento nella presa di rete, la spina è allentata.	Il problema potrebbe risiedere nella presa di rete.
Il display della temperatura lampeggia in rosa.	L'apparecchio è utilizzato in modalità CARE.	Puoi usarlo così com'è.

Caratteristiche tecniche

Nome del prodotto	Piastra per capelli
Modello	NIS300EU
Temperatura massima della parte in ferro	Circa 200 °C
Lunghezza del cavo di alimentazione	Circa 3,0 m
Sorgente di alimentazione	100-240 V ~ 50/60 Hz
Consumo elettrico	32 W
Peso	Circa 410 g (solo unità principale)
Dimensioni	Circa 239 mm di larghezza × ca 29 mm di profondità × ca 43 mm di altezza (riposto) Circa 239 mm di larghezza × ca 29 mm di profondità × ca 71 mm di altezza (durante l'uso)
Consumo di energia (modo stand-by)	< 0.5W

Informazioni sul produttore:

Nome dell'azienda: Tescom Denki Co., Ltd.

Indirizzo: 15F Ochanomizu Solacity, 4-6, Kanda
Surugadai, Chiyoda-ku, Tokyo, Giappone, 101-0062

Per scaricare il presente manuale d'istruzioni, visitare il seguente sito web TESCOM:
<http://www.tescom-japan.co.jp/global/>

